

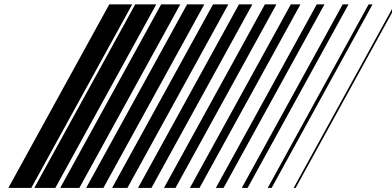

# JVC



## MAGNÉSCOPE À CASSETTE

# HR-S7300U

## FRANÇAIS

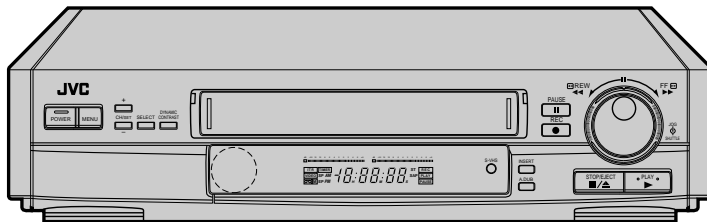

**VCRplus<sup>®</sup>c<sup>3</sup>**  
w/Cable Channel  
Changer

**Hi-Fi SVHS**

# MANUEL D'INSTRUCTIONS

**Pour l'usage du client:**

Entrer ci-dessous le numéro de série qui est situé sur l'arrière du coffret. Conserver cette information pour une référence ultérieure.

Numéro de modèle **HR-S7300U**

Numéro de série \_\_\_\_\_

# FR

PU30425-1936



**Cher client,**

Nous vous remercions pour l'achat du magnétoscope à cassette VHS JVC. Avant son utilisation, veuillez lire les informations pour votre sécurité et les précautions de sécurité indiquées dans les pages suivantes pour assurer une utilisation sûre de votre nouveau magnétoscope.

**PRÉCAUTIONS**

	<b>ATTENTION</b> RISQUE D'ÉLECTROCUTION NE PAS OUVRIR	
<p><b>ATTENTION:</b> POUR ÉVITER TOUT RISQUE D'ÉLECTROCUTION, NE PAS RETIRER LE CAPOT (OU L'ARRIÈRE). AUCUNE PIÈCE INTERIEURE N'EST À REGLER PAR L'UTILISATEUR. SE RÉFÉRER À UN AGENT QUALIFIÉ EN CAS DE PROBLÈME.</p>		



Le symbole de l'éclair à l'intérieur d'un triangle équilatéral est destiné à alerter l'utilisateur sur la présence d'une "tension dangereuse" non isolée dans le boîtier du produit. Cette tension peut être suffisante pour provoquer l'électrocution de personnes.



Le point d'exclamation à l'intérieur d'un triangle équilatéral est destiné à alerter l'utilisateur sur la présence d'opérations d'entretien importantes au sujet desquelles des renseignements se trouvent dans le manuel d'instructions.

**AVERTISSEMENT:  
POUR ÉVITER LES RISQUES  
D'INCENDIE OU D'ÉLECTROCUTION,  
NE PAS EXPOSER L'APPAREIL À LA  
PLUIE NI À L'HUMIDITÉ.**

**ATTENTION:**

Ce magnétoscope ne doit être utilisé que sur du courant alternatif en 120 V~, 60 Hz.  
Afin d'éviter tout risque d'incendie ou d'électrocution, NE PAS utiliser d'autres sources d'alimentation électrique.

**CAUTION:**

TO PREVENT ELECTRIC SHOCK, MATCH WIDE BLADE OF PLUG TO WIDE SLOT, FULLY INSERT.

**ATTENTION:**

POUR ÉVITER LES CHOCS ÉLECTRIQUES, INTRODUIRE LA LAME LA PLUS LARGE DE LA FICHE DANS LA BORNE CORRESPONDANTE DE LA PRISE ET POUSSER JUSQU'AU FOND.

**Remarque destinée à l'installateur du système  
CATV:**

Cet encadré est destiné à attirer l'attention de l'installateur du système CATV sur l'article 820-40 du NEC qui donne des instructions concernant la mise à la terre correcte et qui, en particulier, insiste sur le fait que le câble de mise à la terre doit être relié au système de mise à la terre de l'immeuble, le plus près possible du point d'entrée du câble.

**ATTENTION:**

Des changements ou modifications non approuvés par JVC peuvent annuler le droit de l'utilisateur à faire fonctionner l'appareil.

**Ne pas respecter les précautions suivantes peut produire des dommages au magnétoscope, à la télécommande ou à la cassette.**

- NE PAS** placer le magnétoscope . . .
  - ... dans un endroit sujet à des températures extrêmes ou à l'humidité.
  - ... en plein soleil.
  - ... dans un endroit poussiéreux.
  - ... dans un endroit où des champs magnétiques puissants sont générés.
  - ... sur une surface qui n'est pas stable ou sujette aux vibrations.
- NE PAS** boucher les trous d'aération du magnétoscope.
- NE PAS** poser d'objets lourds sur le magnétoscope ou sur la télécommande.
- NE PAS** poser d'objets susceptibles de se renverser sur le dessus du magnétoscope ou de la télécommande.
- ÉVITER** des chocs violents au magnétoscope pendant son transport.

**\*\*CONDENSATION DE L'HUMIDITÉ**

L'humidité dans l'air se condensera sur le magnétoscope quand vous le transportez d'une pièce froide à une pièce chaude, ou sous des conditions de très forte humidité, comme des gouttelettes d'eau qui se forment à la surface d'un verre rempli d'un liquide froid. La condensation de l'humidité sur le tambour de têtes causera des dommages à la bande. Dans les cas où la condensation de l'humidité peut se produire, laissez l'alimentation mise pendant quelques heures pour que le magnétoscope devienne sec avant d'introduire une cassette.

**\*\*A PROPOS DU NETTOYAGE DES TÊTES**

L'accumulation de poussières et d'autres particules sur les têtes vidéo peut rendre l'image de lecture brouillée ou interrompue. Bien contacter le revendeur JVC le plus proche si de tels problèmes se produisent.

VCR Plus+C<sup>3</sup> et PlusCode sont des marques de Gemstar Development Corporation.  
Le système VCR Plus+C<sup>3</sup> est fabriqué sous licence de Gemstar Development Corporation.

DSST<sup>TM</sup> est une marque déposée de DIRECTV, Inc., un département de GM Hughes Electronics.



- Les cassettes portant la marque "S-VHS" ou "VHS" peuvent être utilisées avec ce magnétoscope. Toutefois, les enregistrements S-VHS ne sont possibles qu'avec les cassettes portant la marque "S-VHS".

## CONSIGNES DE SÉCURITÉ IMPORTANTES

L'énergie électrique peut effectuer de nombreuses fonctions utiles. Mais un usage incorrect peut causer une éventuelle électrocution ou des risques d'incendie. Cet appareil a été conçu et fabriqué pour garantir votre propre sécurité. Pour ne pas anéantir les sécurités incorporées, observez les règles de base suivantes pour son installation, utilisation et entretien.

### ATTENTION:

Suivre et respecter tous les avertissements et instructions marqués sur votre produit et dans son mode d'emploi. Pour votre sécurité, lire avant son utilisation toutes les consignes de sécurité et le mode d'emploi et conserver cette brochure pour une référence ultérieure.

## INSTALLATION

### 1. Mise à la terre et polarisation

(A) Votre produit peut être équipé d'une fiche secteur polarisée (une fiche ayant une lame plus grande que l'autre). Cette fiche ne rentrera dans la prise secteur seulement que d'une seule façon. C'est un élément de sécurité.

Si vous ne pouvez pas introduire complètement la fiche dans la prise, essayez de retourner la fiche. Si la fiche ne rentre toujours pas, contacter votre électricien pour remplacer votre prise obsolète. Ne pas anéantir l'objectif de sécurité de la fiche polarisée.

(B) Votre produit peut être équipé d'une fiche de mise à la terre à 3 fils, une fiche ayant une troisième broche (de mise à la terre). Cette fiche rentre seulement dans une prise secteur avec terre. C'est un élément de sécurité.

Si vous ne pouvez pas introduire la fiche dans la prise, contacter votre électricien pour remplacer votre prise obsolète. Ne pas anéantir l'objectif de sécurité de la fiche avec mise à la terre.

### 2. Sources d'alimentation

Faire fonctionner votre appareil seulement à partir du type de source d'alimentation indiqué sur la plaquette indicatrice. Si vous n'êtes pas sûr du type d'alimentation de votre intérieur, consulter votre revendeur d'appareils ou la compagnie locale d'électricité. Si votre appareil est prévu pour fonctionner sur piles, batteries ou sur d'autres sources, se reporter au manuel d'instructions.

### 3. Surcharge

Ne pas surcharger des prises de courant murales, des cordons prolongateurs ni des prises de courant commodes. Tout ceci peut conduire à une électrocution ou à un risque d'incendie.

### 4. Protection du cordon d'alimentation

Les cordons d'alimentation doivent être placés pour ne pas marcher dessus ni les serrer par des objets placés sur ou contre eux. Faire attention aux cordons à fiches, aux prises de courant commodes, et à l'endroit où ils sortent de l'appareil.

### 5. Ventilation

Des fentes et des ouvertures dans le coffret sont prévues pour la ventilation. Pour garantir un fonctionnement fiable de l'appareil et le protéger contre une surchauffe, ces ouvertures ne doivent pas être bouchées ou recouvertes.

- Ne pas boucher les ouvertures en plaçant l'appareil sur un lit, un canapé, une couverture ou sur d'autres surfaces similaires.
- Ne pas placer l'appareil dans une installation incorporée comme dans une bibliothèque ou une baie à moins qu'une ventilation correcte soit prévue ou que ce soit conforme aux instructions du fabricant.

### 6. Montage sur un mur ou au plafond

Le produit doit être monté sur un mur ou au plafond seulement comme le recommande le fabricant.

## INSTALLATION D'ANTENNE

### 1. Mise à la terre de l'antenne extérieure

Si une antenne extérieure ou un système câblé est raccordé au produit, s'assurer que l'antenne ou le système câblé est mis à la terre pour offrir une protection contre des surtensions et l'accumulation de charges statiques. L'article 810 du Code Electrique National (NEC), ANSI/NFPA 70, fournit des informations sur la mise à la terre correcte du mât et la structure support, la liaison d'un fil d'entrée d'antenne à un appareil de décharge d'antenne, la taille des conducteurs de terre, la position de l'appareil de décharge d'antenne, le raccordement aux piquets de terre et les conditions requises pour le piquet de terre.

### 2. Foudre

Pour plus de protection pour ce produit pendant un orage, ou quand il reste inutilisé pour une longue période, le débrancher de la prise secteur et débrancher l'antenne ou le système câblé. Ceci préviendra des dommages au produit causés par la foudre ou des surtensions sur le secteur.

### 3. Lignes électriques

Un système d'antenne extérieure ne doit pas être situé à proximité des lignes électriques aériennes ou d'autres circuits électriques ou d'éclairage électrique, ou d'où il pourrait tomber sur de tels circuits ou lignes. En installant un système d'antenne extérieure, une attention extrême doit être prise pour ne pas toucher de telles lignes électriques, un contact avec elles peut être fatal.

#### EXEMPLE DE MISE A LA TERRE D'ANTENNE SELON LES INSTRUCTIONS DU CODE ÉLECTRIQUE NATIONAL, ANSI/NFPA 70

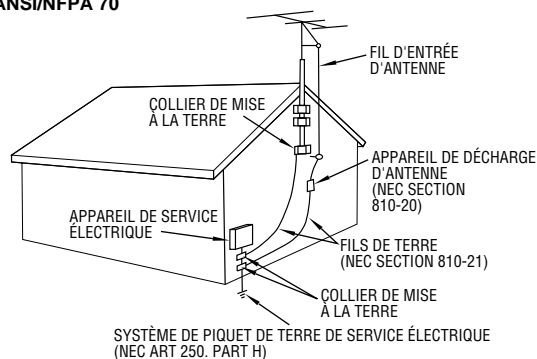

NEC - CODE ÉLECTRIQUE NATIONAL

## UTILISATION

### 1. Accessoires

Pour éviter des blessures:

- Ne pas placer ce produit sur un chariot, un support, un trépied ou une table instables. Il pourrait tomber, causant des blessures sérieuses à un enfant ou à un adulte, en endommageant sérieusement l'appareil.
- Utiliser seulement avec un chariot, un support, un trépied ou une table recommandés par le fabricant ou vendus avec le produit.
- Utiliser un accessoire de montage recommandé par le fabricant et suivre les instructions du fabricant pour tout montage de l'appareil.
- Ne pas faire rouler un chariot avec de petites roulettes dans des seuils ou sur des carpettes entassées.

### 2. Combinaison produit et chariot

La combinaison d'un appareil et d'un chariot doit être déplacée avec précaution. Des arrêts brutaux, une force excessive, et des surfaces irrégulières peuvent faire basculer l'appareil et le chariot.

AVERTISSEMENT SUR LES  
CHARIOTS PORTABLES  
(Symbole fourni par RETAC)



### 3. Eau et humidité

Ne pas utiliser ce produit près de l'eau - par exemple, près d'une baignoire, d'un lavabo, d'un évier de cuisine ou d'une installation de lavage, dans un endroit humide, ou près d'une piscine ou d'endroits semblables.

### 4. Entrée d'objet et de liquide

Ne jamais pousser des objets de toute sorte dans ce produit par les ouvertures, ils pourraient toucher des points sous tension dangereux ou court-circuiter des pièces, ce qui pourrait causer une électrocution ou un incendie. Ne jamais verser de liquide quelconque sur le produit.

### 5. Fixations

Ne pas utiliser des fixations non recommandées par le fabricant de ce produit, elles pourraient présenter des risques.

### 6. Nettoyage

Débrancher ce produit de la prise secteur avant le nettoyage. Ne pas utiliser de nettoyeurs liquides ou aérosols. Utiliser un tissu humide pour le nettoyage.

### 7. Chaleur

Le produit doit être éloigné des sources de chaleur comme des radiateurs, bouches de chaleurs, appareils de chauffage, et d'autres produits (comprenant les amplificateurs) qui produisent de la chaleur.

## DÉPANNAGE

### 1. Dépannage

Si votre produit ne fonctionne pas correctement ou montre un net changement dans ses performances et que vous ne pouvez pas revenir à un fonctionnement normal en suivant la procédure détaillée du mode d'emploi, n'essayez pas de réparer par vous-mêmes, ouvrir ou démonter les capots peut vous exposer à des tensions dangereuses ou à d'autres dangers. Confier toutes les réparations à du personnel de service qualifié.

### 2. Dommages nécessitant une réparation

Débrancher le produit de la prise secteur et confier toutes les réparations à du personnel de service qualifié dans les conditions suivantes:

- Quand le cordon secteur ou la fiche est endommagé.
- Si un liquide a coulé, ou si des objets sont tombés dans le produit.
- Si le produit a été exposé à la pluie ou l'eau.
- Si le produit ne fonctionne pas normalement en suivant le mode d'emploi. Régler seulement que les commandes qui sont indiquées dans le mode d'emploi, un mauvais réglage des autres commandes peut causer des dommages et demandera souvent un long travail par un technicien qualifié pour remettre le produit dans son fonctionnement normal.
- Si le produit est tombé ou si le coffret a été endommagé.
- Si le produit montre un net changement dans ses performances - ceci indique le besoin d'un dépannage.

### 3. Pièces de remplacement

Si des pièces de remplacement sont nécessaires, être sûr que le technicien de service a utilisé des pièces de remplacement spécifiées par le fabricant ou ont les mêmes caractéristiques que les pièces d'origine. Des remplacements non autorisés peuvent causer un incendie, une électrocution ou d'autres accidents.

### 4. Contrôle de sécurité

Après tout dépannage ou réparation de ce produit, demander au technicien de service d'effectuer les tests de sécurité pour s'assurer que le produit est dans un état de fonctionnement sûr.

## COMMENT UTILISER CE MANUEL D'INSTRUCTIONS

- Toutes les sections principales et les sous-sections sont indiquées dans le sommaire à la page 5. L'utiliser en cherchant des informations sur une procédure ou une caractéristique particulière.
- L'index aux pages 63 à 65 catalogue les termes fréquemment utilisés, et le numéro de la première page dans laquelle ils sont utilisés ou expliqués dans le manuel. Cette section décrit également les commandes et les connecteurs sur les panneaux avant et arrière, le panneau d'affichage avant et la télécommande.
- Le renvoi  signale une référence à une autre page pour des instructions ou des informations complémentaires.
- Les touches de fonctionnement nécessaires pour les diverses procédures sont clairement indiquées par l'utilisation d'illustrations au début de chaque section principale.

## AVANT D'INSTALLER VOTRE NOUVEAU MAGNÉTOSCOPE . . .

. . . **veuillez lire les sections/parties énoncées ci-dessous.**

- "Précautions" à la page 2
- "Consignes de sécurité importantes" aux pages précédentes

**I** NSTALLATION DE VOTRE NOUVEAU  
**MAGNÉSCOPE** **6**

<b>Raccordements</b> .....	<b>6</b>
Raccordement de base .....	6
Raccordement S-VIDEO .....	7

**R**ÉGLAGES INITIAUX **8**

<b>Horloge</b> .....	<b>8</b>
Réglage de l'horloge automatique avancé .....	8
Réglage de l'horloge .....	9
Préparatifs .....	9
Semi-automatique .....	10
Manuel .....	11
Automatique .....	11

**L**angue .....**S**yntonisateur .....

Régler les canaux recevables .....	13
Ajouter ou éliminer un canal .....	15

**C**ommande d'adaptateur de TV**c**âblée .....

Placer et raccorder la commande d'adaptateur ..	16
Régler le canal de sortie de l'adaptateur de	

TV câblée .....	17
Régler la marque de l'adaptateur de TV câblée ..	18

**R**églage VCR Plus+ .....**L**ECTURE ET ENREGISTREMENT  
**S**IMPLES **23****L**ecture simple .....**E**nregistrement simple .....**F**ONCTIONS DE LECTURE ET  
**D'**ENREGISTREMENT **25****L**ecture .....

Arrêt sur image/lecture image par image .....	25
Ralenti/ralenti inverse .....	25
Recherche à vitesse variable/lecture inverse ...	26
Recherche à grande vitesse .....	26
Alignement manuel .....	27
Recherche de saut .....	27
Lecture répétée .....	27
Contraste dynamique .....	28
Stabilisateur vidéo .....	28
Sélection de la piste son .....	29
Surimpression .....	30
Recherche indexée .....	31
Marquage/effacement manuel de code	
d'indexation .....	31
Instant ReView .....	32
Remise à zéro du compteur .....	32
Mémoire de compteur .....	32
Mémoire de la fonction suivante .....	33
Lecture AV COMPU LINK .....	33

**E**nregistrement .....

Regarder un programme pendant	
l'enregistrement d'un autre .....	35
Afficher la durée d'enregistrement écoulée .....	35
S-VHS (Super VHS) et VHS .....	35
Stereo et SAP (Second Programme Audio) .....	36

Pour enregistrer des programmes SAP .....	36
Commande de niveau d'enregistrement	
audio Hi-Fi .....	37
Affichage de la durée de bande restante .....	38

**E**NREGISTREMENT PAR  
**M**INUTERIE **39****M**inuterie d'arrêt (ITR) .....**P**rogrammation de la minuterie**V**CR Plus+ .....**P**rogrammation sur écran de la**m**inuterie .....

Vérifier et annuler des programmes .....	44
Minuterie automatique .....	45

**M**ONTAGE **46****M**ontage à partir d'un caméscope .....**M**ontage vers ou à partir d'un autre**m**agnétoscope .....**M**ontage par assemblage .....**M**ontage par insertion .....**M**ontage par mémorisation de**s**équences .....**D**oublage audio .....**F**ONCTIONS SPÉCIFIQUES **55**

## Télécommande multimarque TV .....

## Télécommande multimarque pour

## adaptateur de TV câblée .....

## Commande de deux magnétoscopes JVC .....

## Télécommande multimarque pour

## récepteur DSS .....

**E**N CAS DE DIFFICULTÉS **58****A**limentation .....**T**ransport de bande .....**L**ecture .....**E**nregistrement .....**E**nregistrement par minuterie .....**A**utres problèmes .....**Q**UESTIONS ET RÉPONSES **61****L**ecture .....**E**nregistrement .....**E**nregistrement par minuterie .....**C**ARACTÉRISTIQUES TECHNIQUES **62****I**NDIX **63****T**erminologie .....**V**ue de face .....**V**ue de derrière .....**P**anneau d'affichage avant .....**T**élécommande .....

# Raccordements

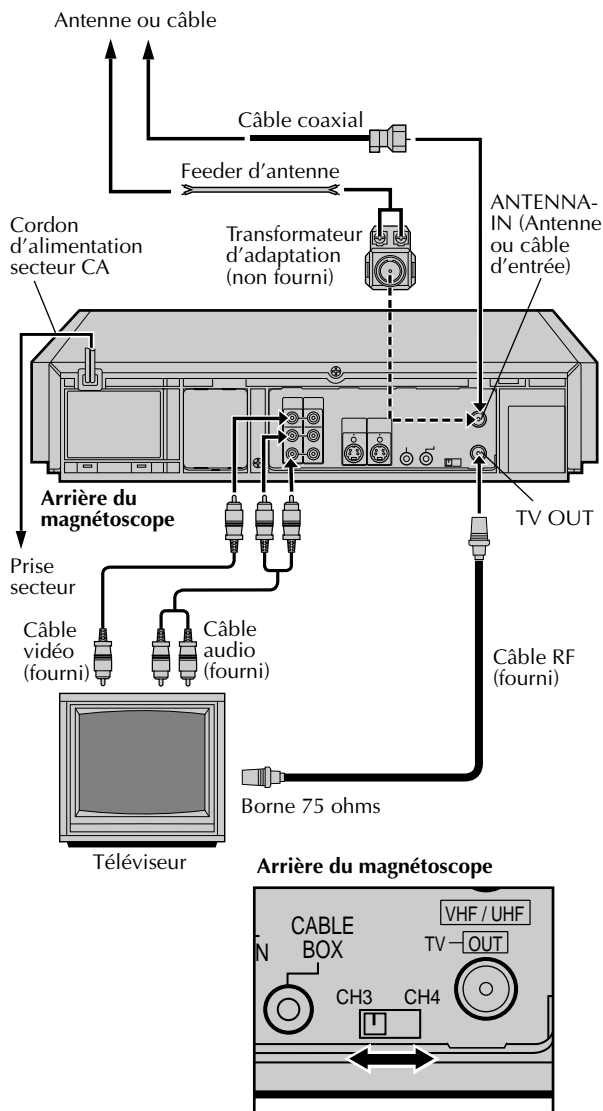

## REMARQUES:

- Le canal VCR est le canal sur lequel le téléviseur va sortir les signaux vidéo et audio du magnéto. Le commutateur CH3-CH4 du magnéto règle le canal VCR sur CH3 ou CH4.
- Le commutateur CH3-CH4 est pré-réglé sur la position CH3. Régler sur CH4 si CH3 est utilisé pour la diffusion dans votre région.
- Si votre téléviseur n'a pas de bornes d'entrée AV, régler le canal sur le téléviseur pour correspondre au réglage du commutateur CH3-CH4 sur l'arrière du magnéto.
- Si le raccordement RF au téléviseur est utilisé, en commutant du mode VIDEO à TV et du mode TV à VIDEO, il peut être nécessaire de changer de canal sur le téléviseur pour obtenir une bonne qualité d'image.
- Même si votre téléviseur a des bornes d'entrée AV, vous devez le raccorder au magnéto en utilisant un câble RF pour pouvoir enregistrer un programme pendant que vous en regardez un autre (p. 35).
- Pour une identification complète du panneau arrière du magnéto, se reporter à l'index (VUE DE DERRIÈRE p. 64).

## Raccordement de base

### 1 VÉRIFIER LE CONTENU

S'assurer que l'emballage contient tous les accessoires indiqués dans "CARACTÉRISTIQUES TECHNIQUES" (p. 62).

### 2 TROUVER UNE PLACE POUR LE MAGNÉTOSCOPE

Poser le magnéto sur une surface horizontale stable.

### 3 RACCORDER LE MAGNÉTOSCOPE AU TÉLÉVISEUR

La méthode de raccordement que vous utilisez dépend du type de téléviseur que vous disposez.

#### Raccordement RF

- Pour le raccordement à un téléviseur SANS bornes d'entrée AV...
  - a- Débrancher l'antenne TV du téléviseur.
  - b- Raccorder le câble d'antenne TV à la prise ANTENNA IN sur l'arrière du magnéto.
  - c- Raccorder le câble RF fourni entre la prise TV OUT sur l'arrière du magnéto et la borne d'antenne du téléviseur. Régler le téléviseur sur CH3 ou CH4 correspondant au réglage du commutateur CH3-CH4 sur l'arrière du magnéto.

#### Raccordement AV

- Pour le raccordement à un téléviseur avec bornes d'entrée AV...
  - a- Raccorder l'antenne, le magnéto et le téléviseur comme montré dans l'illustration.
  - b- Raccorder un câble Audio/Video entre les prises AUDIO OUT et VIDEO OUT sur l'arrière du magnéto et les prises d'entrée AV sur le téléviseur. Régler votre téléviseur dans son mode d'entrée vidéo ou le mode d'entrée A/V. Se référer au manuel d'instructions du téléviseur.

Si vous disposez d'un téléviseur avec des bornes d'entrée S-VIDEO, voir "Raccordement S-VIDEO" à la page 7.

### 4 BRANCHER LE MAGNÉTOSCOPE À UNE SOURCE D'ALIMENTATION

Brancher la fiche d'alimentation sur une prise de courant CA.

- L'horloge sera réglée automatiquement si l'antenne est branchée et quand le secteur est raccordé au magnéto. (p. 8).

### 5 DERNIERS PRÉPARATIFS POUR L'UTILISATION

Sélectionner le canal VCR (3 ou 4) en réglant le commutateur sur l'arrière du magnéto comme montré dans l'illustration.

Mettre le téléviseur en marche. Vous pouvez alors effectuer la lecture simple (p. 23) et l'enregistrement (p. 24). (Si "Auto" est affiché sur le panneau d'affichage avant, l'horloge est en cours de réglage automatique. Attendre que l'heure soit affichée avant de mettre en marche le magnéto.)

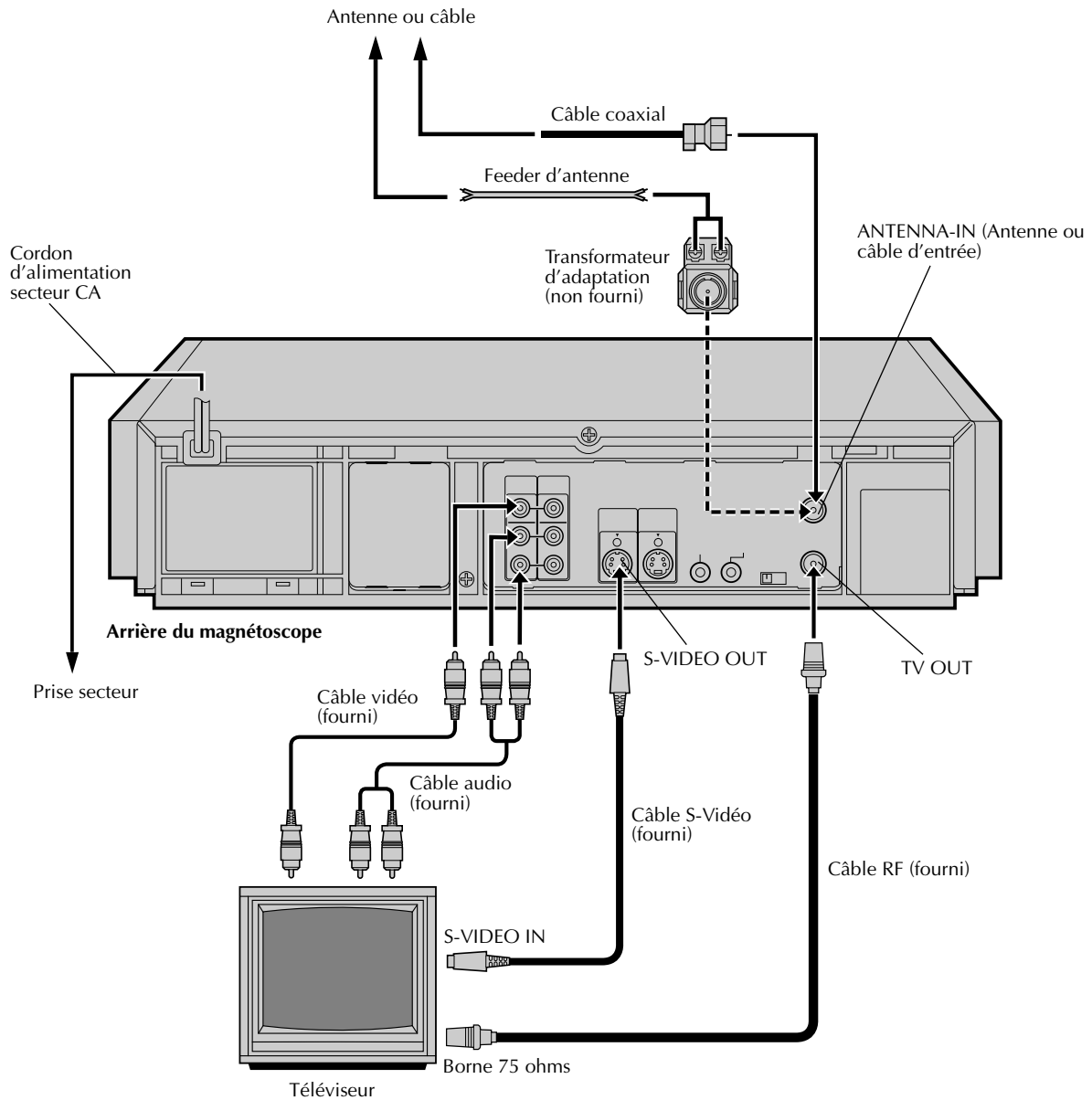

## REMARQUES:

- Pour profiter au mieux des performances des images Super VHS, nous vous recommandons d'utiliser le raccordement S-VIDEO.
- Pour faire fonctionner le magnétoscope avec votre téléviseur en utilisant le raccordement S-VIDEO, régler votre téléviseur sur le mode AV en utilisant la télécommande du téléviseur. Vous pouvez également utiliser la touche **TV/VIDEO** sur la télécommande du magnétoscope pour régler votre téléviseur sur le mode AV. (☞ p. 55)

## Raccordement S-VIDEO

### RACCORDER LE MAGNÉTOSCOPE AU TÉLÉVISEUR

- Effectuer les raccordements RF et AV comme décrits dans l'étape 3 de "Raccordement de base" (☞ p. 6).
- Raccorder le câble S-Vidéo entre la prise S-VIDEO OUT sur l'arrière du magnétoscope et la prise S-VIDEO IN sur le téléviseur.



# Horloge

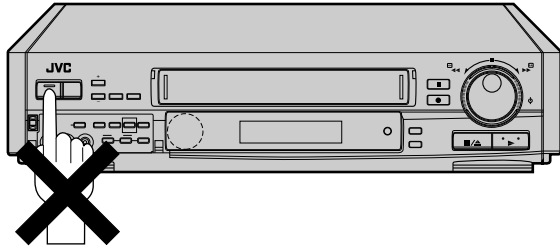

## ATTENTION POUR LES ABONNÉS UTILISANT UN ADAPTEUR DE TV CÂBLÉE

Si vous effectuez la procédure de réglage de l'horloge automatique avancé ...

- Sélectionner le canal PBS sur votre adaptateur avant de brancher votre magnétoscope sur une prise de courant. (Si vous avez plusieurs canaux PBS, vous pouvez avoir à sélectionner un autre canal PBS si le réglage de l'horloge automatique avancé n'a pas réussi.)
- S'il n'y a pas de canal PBS dans votre région, effectuer la procédure de réglage manuel de l'horloge (☞ p. 11).
- Pour que le réglage automatique de l'horloge ait lieu, l'alimentation du magnétoscope doit être coupée et l'adaptateur de TV câblée doit être réglé sur le canal PBS aux heures de réglage de l'horloge.
- Si vous effectuez avec succès le réglage de l'horloge automatique avancé, le mode d'heure d'été sera réglé sur "AUTO". Au moment du réglage de l'heure d'été (☞ p. 11), l'alimentation de votre magnétoscope doit être coupée et votre adaptateur de TV câblée doit être réglé sur le canal principal PBS de votre région pour que le réglage de l'heure d'été ait lieu. Si l'horloge n'est pas réglée correctement, changer le réglage de l'heure d'été sur "MARCHE" ou "ARRÊT". Voir étape 9 de la procédure semi-automatique (☞ p. 10), ou l'étape 6 de la procédure manuelle (☞ p. 11).

## Réglage de l'horloge automatique avancé

L'heure et la date peuvent être réglées automatiquement à partir de données de réglage de l'horloge qui sont transmises par l'un des canaux normaux de télédiffusion. Nous appelons ce canal TV le "Canal Principal" et c'est un canal PBS dans votre région. Avec le câble d'antenne raccordé, votre magnétoscope peut régler automatiquement l'horloge quand la fiche d'alimentation est branchée sur une prise secteur.

La fonction de réglage de l'horloge automatique avancé balais tous les canaux reçus par votre magnétoscope pour trouver le canal principal puis règle l'horloge.

*\*Ne pas mettre en marche avant que l'heure (ou "-:-") apparaisse sur le panneau d'affichage.*

Avant que l'horloge soit réglée, AUTO apparaît sur l'affichage.

**PAS RÉGLÉE**



**RÉGLÉE**



Après réglage, l'heure actuelle apparaît (en heures et minutes).

Normalement, la fonction de réglage de l'horloge automatique avancé réglera l'horloge correctement. Toutefois, si une heure incorrecte est affichée sur le panneau d'affichage avant, vous pouvez recevoir les données de réglage d'un canal PBS d'une zone horaire adjacente, ou d'un canal PBS incorrect d'un système de TV câblée. Dans ce cas, effectuer la procédure de réglage semi-automatique (☞ p. 10) ou manuel (☞ p. 11) de l'horloge.

Si "RÉGLAGE HORLOGE AUTO" ou "HORLOGE SEMI-AUTO RÉGL" est sélectionné sur l'écran de commande de réglage de l'horloge à la page 10, l'horloge sera ajustée automatiquement par le canal PBS toutes les heures sur les heures (sauf pour 11:00 PM, minuit, 1:00 AM et 2:00 AM) par des données de réglage de l'horloge du canal PBS qui arrivent. (Cet ajustement automatique de l'horloge ne peut seulement être effectué que quand l'alimentation du magnétoscope est coupée. L'horloge sera ajustée en se basant sur l'heure affichée sur le magnétoscope, pas sur l'heure réelle.) Le réglage par défaut est "RÉGLAGE HORLOGE AUTO".

Si "-:-" apparaît sur l'affichage, votre câble d'antenne peut ne pas être raccordé au magnétoscope, il peut ne pas y avoir de signal d'un canal PBS disponible dans votre région, ou votre adaptateur de TV câblée peut ne pas être réglé sur le canal PBS. Si le raccordement de l'antenne ou le réglage de l'adaptateur de TV câblée est incorrect, raccorder le câble d'antenne au magnétoscope ou sélectionner le canal câblé correct. Puis mettre en marche et couper l'alimentation du magnétoscope, le mode de réglage de l'horloge automatique avancé sera automatiquement réactivé et "Auto" sera affiché sur le panneau avant du magnétoscope. Si tout est raccordé et réglé correctement et que le réglage de l'horloge automatique avancé n'est pas effectué, effectuer la procédure de réglage manuel de l'horloge (☞ p. 11).

## REMARQUE:

*Si, à cause d'une panne de courant ou d'un autre problème, le soutien mémoire fait défaut, le réglage de l'horloge automatique avancé est effectué quand l'alimentation est fournie au magnétoscope.*



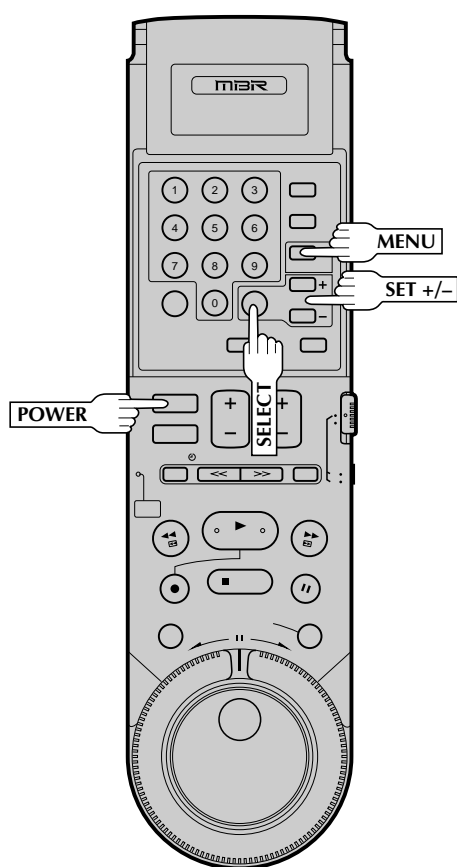
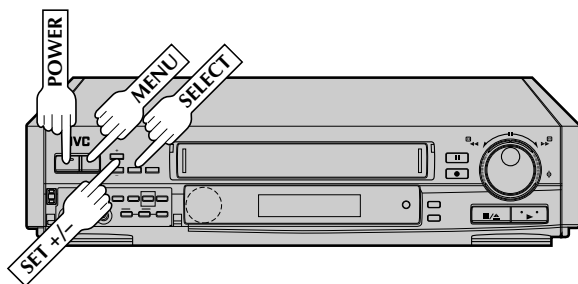

## Réglage de l'horloge

Effectuer le réglage de l'horloge seulement si l'horloge n'a pas été réglée correctement par le réglage de l'horloge automatique avancé. Accéder à l'écran de commande de réglage de l'horloge pour choisir la procédure de réglage automatique, semi-automatique ou manuel de l'horloge. Chaque procédure commence à partir de l'étape 5. \*Auto a besoin d'être sélectionné seulement si SemiAuto ou Manuel a été sélectionné auparavant.

## Préparatifs

### 1 METTRE EN MARCHÉ LE MAGNÉTOSCOPE

Appuyer sur **POWER**.

### 2 AVOIR ACCÈS AU MENU SUR ÉCRAN

Appuyer sur **MENU** le nombre de fois nécessaire pour obtenir l'écran du menu principal.

- Vous pouvez changer la langue dans les affichages sur écran en espagnol, en français et revenir en anglais. Si nécessaire, voir "Langue" à la page 12.

### 3 AVOIR ACCÈS À L'ÉCRAN DE RÉGLAGE PRIVÉ

Sur l'écran de menu principal, placer la flèche près de "RÉGLAGE PRIVÉ" en appuyant sur **SET +/-**, puis sur **SELECT**.

**MENU PRINCIPAL**  
 FIXER PROGRAMME  
 FIXER FONCTION  
 RÉGL. DU SYNTONISATEUR  
 → RÉGLAGE PRIVÉ  
 R.A. EDIT  
 APPUYEZ (SELECT) POUR PROG  
 APPUYEZ (MENU) POUR FINIR

### 4 AVOIR ACCÈS À L'ÉCRAN DE COMMANDE DE RÉGLAGE DE L'HORLOGE

Placer la flèche près de "COMMANDE RÉGLAGE HORLOGE" en appuyant sur **SET +/-**, puis sur **SELECT**.

**RÉGLAGE PRIVÉ**  
 → COMMANDE  
 RÉGLAGE HORLOGE  
 SÉLECTION LANGUAGE  
 CABLE SÉLECTEUR INITIAL  
 APPUYEZ (SELECT) POUR PROG  
 APPUYEZ (MENU) POUR FINIR

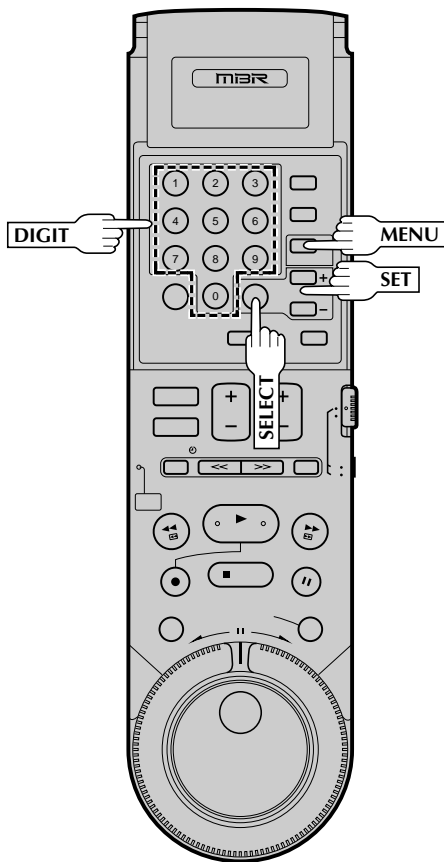
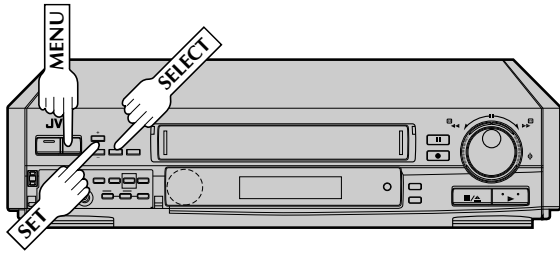

## Semi-automatique

5

## SÉLECTIONNER LE MODE

Sur l'écran de commande de réglage de l'horloge, placer la flèche près de "HORLOGE SEMI-AUTO RÉGL." en appuyant sur SET +/-, puis sur SELECT.

COMMANDE RÉGLAGE HORLOGE

RÉGLAGE HORLOGE AUTO  
 → HORLOGE SEMI-AUTO RÉGL.  
 RÉGLAGE HORLOGE MANUEL

APPUYEZ (SELECT) POUR PROG  
 APPUYEZ (MENU) POUR FINIR

6

## AVOIR ACCÈS AUX ÉCRANS DE SÉLECTION

Sur l'écran de réglage semi-automatique de l'horloge, placer la flèche près du mode désiré en appuyant sur SET +/-, puis sur SELECT.

HORLOGE SEMI-AUTO RÉGL.

→ SELEC. CANAL PRINCIPAL  
 SELEC. TEMPS ZONE  
 SELEC. D'HEURE D'ÉTÉ

APPUYEZ (SELECT) POUR PROG  
 APPUYEZ (MENU) POUR FINIR

Pour sélectionner le Canal Principal — étape 7

Pour sélectionner la zone horaire — étape 8

Pour sélectionner le mode d'heure d'été — étape 9

7

## SÉLECTIONNER LE CANAL PRINCIPAL

Vous pouvez sélectionner soit "AUTO", ou entrer un numéro de canal PBS.

Pour une sélection automatique du canal, appuyer simplement sur MENU. Pour sélectionner manuellement le canal PBS, appuyer sur les

touches DIGIT appropriées ou sur SET +/-, pour boucler sur les numéros de canal (maintenir la touche pressée pour accélérer la progression) et arrêter quand le numéro désiré apparaît. Appuyer sur MENU et l'écran de réglage semi-automatique de l'horloge réapparaît.

SELEC. CANAL PRINCIPAL

(TV)  
 CANAL AUTO

APPUYEZ (SET) POUR CHOISIR  
 APPUYEZ (MENU) POUR FINIR

## REMARQUES:

- Il y a des canaux PBS qui ne transmettent pas de données de réglage d'horloge.
- Pour les utilisateurs d'adaptateur de TV câblée: Sélectionner "AUTO" ou le canal sur lequel votre magnétoscope reçoit les canaux de l'adaptateur de TV câblée, et régler l'adaptateur de TV câblé sur le canal PBS.

## 8 SÉLECTIONNER LA ZONE HORAIRE

Vous pouvez sélectionner soit "AUTO", ou sélectionner la zone correcte. Si vous sélectionnez "AUTO" dans l'étape 7 et si vous vivez près de la frontière d'une zone horaire adjacente, ou si vous recevez des canaux de TV câblée, un canal PBS d'une zone horaire différente peut devenir votre canal principal. Dans ce cas, bien sélectionner manuellement la zone horaire correcte. Placer la flèche près de votre choix en appuyant sur **SET +/-**, puis appuyer sur **MENU** pour faire revenir l'écran de réglage semi-automatique de l'horloge.



## 9 SÉLECTIONNER LE MODE D'HEURE D'ÉTÉ

Vous avez trois choix:

- a**—Sélectionner "AUTO" et le réglage de l'horloge de votre magnétoscope sera fait en fonction du signal venant du Canal Principal.
- b**—Sélectionner "MARCHE" et le réglage sera fait à partir de l'horloge elle-même.
- c**—Sélectionner "ARRET" si l'heure d'été ne s'applique pas dans votre cas.



Placer la flèche près de votre choix en appuyant sur **SET +/-**, puis appuyer sur **MENU** et l'écran de réglage semi-automatique de l'horloge réapparaît.

### IMPORTANT

Après avoir effectué le réglage semi-automatique de l'horloge, s'assurer que le magnétoscope est coupé avant l'heure suivante pour que l'horloge puisse être réglée. (L'horloge est ajustée automatiquement sur les heures sauf à 11:00 PM, minuit, 1:00AM et 2:00 AM)

### \*\*HEURE D'ÉTÉ AUTOMATIQUE

Cette fonction permet le réglage automatique de l'horloge du magnétoscope au début et à la fin de la période d'heure d'été.

Avec la fonction d'heure d'été automatique activée, . . .

. . . le premier dimanche d'avril à 2:00 AM, l'horloge est ajustée à 3:00 AM.

. . . le dernier dimanche d'octobre à 2:00 AM, l'horloge est ajustée à 1:00 AM.

## Manuel

### 5 SÉLECTIONNER LE MODE

Sur l'écran de commande de réglage de l'horloge (p. 10), placer la flèche près de "RÉGLAGE HORLOGE MANUEL" en appuyant sur **SET +/-**, puis sur **SELECT**.

### 6 RÉGLER LA DATE, L'HEURE ET L'HEURE D'ÉTÉ

L'écran de réglage manuel de l'horloge est affiché et le premier réglage qui peut être effectué commence à clignoter.

Appuyer sur **SET +/-** pour régler le mois, puis appuyer sur **SELECT**.

L'affichage du jour commence à clignoter. Répéter la procédure pour régler le jour, l'année, les heures (comprenant AM/PM), les minutes, et HEURE D'ÉTÉ.

• Pour le réglage HEURE D'ÉTÉ:

**a**—Régler sur "MARCHE" et le réglage sera fait en se basant sur l'horloge du magnétoscope.

**b**—Régler sur "ARRET" si l'heure d'été ne s'applique pas dans votre cas.

Quand vous avez fini avec cette procédure de réglage, appuyer sur **MENU** pour faire démarrer l'horloge.

#### RÉGLAGE HORLOGE MANUEL

DATE 1/ 1/96 LUN  
HEURE - :- - AM  
HEURE D'ÉTÉ MARCHE

APPUYEZ (SELECT) POUR PROG  
APPUYEZ (MENU) POUR FINIR

### 7 FAIRE DES CORRECTIONS

Pour changer tout réglage, appuyer sur **SELECT** jusqu'à ce que l'item que vous voulez changer clignote, puis régler comme dans l'étape 6.

## Automatique

### 5 SÉLECTIONNER LE MODE

Sur l'écran de commande de réglage de l'horloge, placer la flèche près de "RÉGLAGE HORLOGE AUTO" en appuyant sur **SET +/-**, puis couper l'alimentation du magnétoscope. Ne pas mettre en marche avant que l'horloge soit réglée. L'horloge est ajustée automatiquement sur les heures sauf pour 11:00 PM, minuit, 1:00 AM et 2:00 AM. L'horloge sera ajustée en se basant sur l'heure affichée sur le magnétoscope, pas sur l'heure réelle.

# Langue

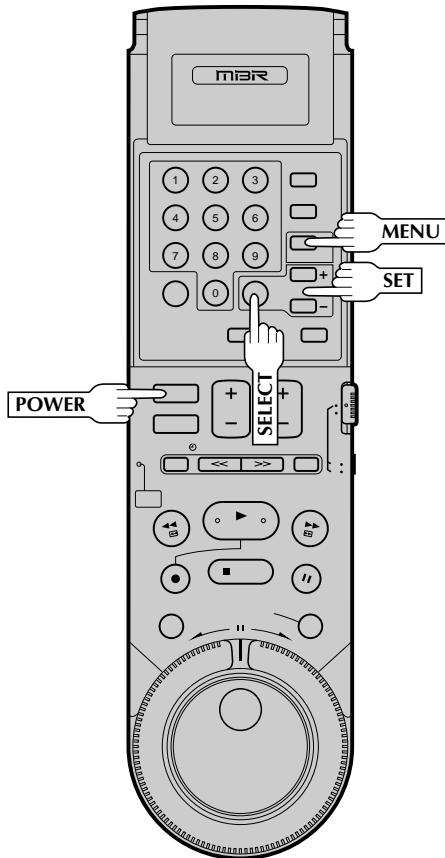
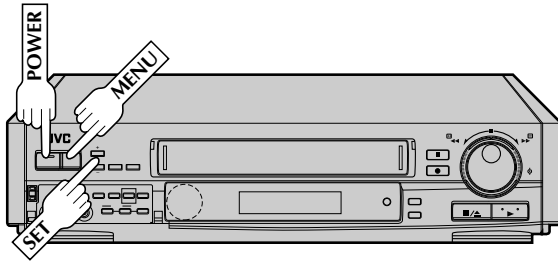

Ce magnéscope vous offre la possibilité de visionner des messages sur écran en anglais, en espagnol ou en français (mais pas les messages des sous titrages dans l'image TV). Sélectionnez la langue de votre choix en utilisant cette procédure. Le réglage par défaut est l'anglais.

## 1 METTRE EN MARCHÉ LE MAGNÉSCOPE

Appuyer sur **POWER**.

## 2 AVOIR ACCÈS AU MENU SUR ÉCRAN

Appuyer sur **MENU** le nombre de fois nécessaire pour obtenir l'écran du menu principal.

## 3 AVOIR ACCÈS À L'ÉCRAN DE RÉGLAGE PRIVÉ

Sur l'écran de menu principal, placer la flèche près de "CUSTOM SET" en appuyant sur **SET +/-**, puis sur **SELECT**.

### MAIN MENU

PROGRAM SET  
FUNCTION SET  
TUNER SET  
→ CUSTOM SET  
R.A. EDIT

PRESS (SELECT, SET +/-)  
PRESS (MENU) TO END

## 4 AVOIR ACCÈS À L'ÉCRAN DE SÉLECTION DE LA LANGUE

Les messages sont pré-réglés pour apparaître en anglais. Si vous voulez les voir en espagnol ou en français, placer la flèche près de "LANGUAGE SELECT" en appuyant sur **SET +/-**, puis sur **SELECT**.

### CUSTOM SET

OVERRIDE  
AUTO CLOCK SET  
→ LANGUAGE SELECT  
CABLE BOX SET

PRESS (SELECT, SET +/-)  
PRESS (MENU) TO END

## 5 SÉLECTIONNER LA LANGUE

Sur l'écran de sélection de la langue, placer la flèche près de la langue désirée en appuyant sur **SET +/-**, puis sur **MENU** le nombre de fois nécessaire pour revenir à l'écran normal.

### SELECTION LANGUAGE

ENGLISH  
ESPAÑOL  
→ FRANÇAIS

APPUYEZ (SET) POUR CHOISIR  
APPUYEZ (MENU) POUR FINIR

# Syntonisateur

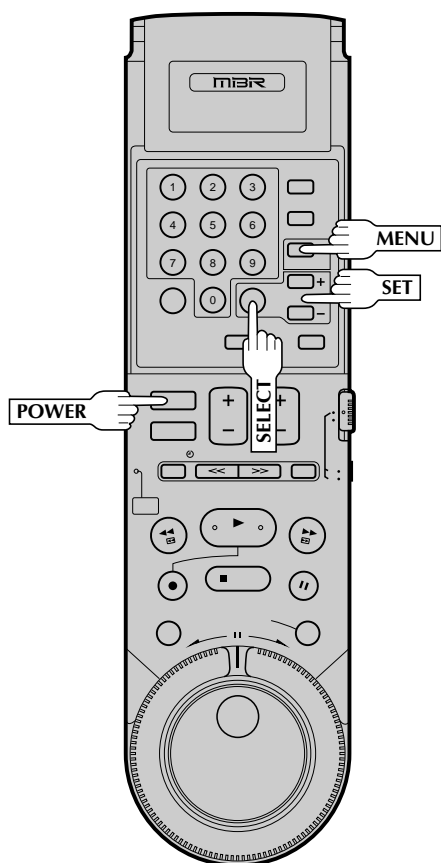
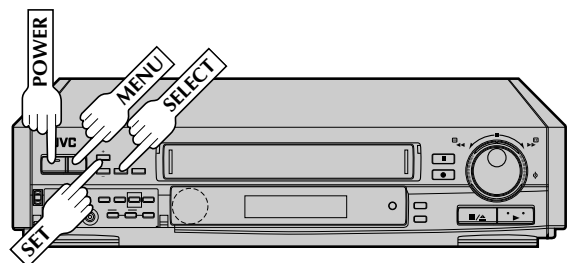

## Régler les canaux recevables

### 1 METTRE EN MARCHÉ LE MAGNÉTOSCOPE

Appuyer sur **POWER**.

### 2 AVOIR ACCÈS AU MENU SUR ÉCRAN

Appuyer sur **MENU** le nombre de fois nécessaire.

### 3 AVOIR ACCÈS À L'ÉCRAN DE RÉGLAGE DU SYNTONISATEUR

Placer la flèche près de "RÉGL. DU SYNTONISATEUR" en appuyant sur **SET +/-**, puis sur **SELECT**.

#### MENU PRINCIPAL

FIXER PROGRAMME  
FIXER FONCTION  
→ RÉGL. DU SYNTONISATEUR  
RÉGLAGE PRIVÉ  
R.A. EDIT

APPUYEZ (SELECT) POUR PROG  
APPUYEZ (MENU) POUR FINIR

### 4 AVOIR ACCÈS À L'ÉCRAN DE BANDE

Placer la flèche près de "BANDE" en appuyant sur **SET +/-**, puis sur **SELECT**.

#### RÉGLAGE DU SYNTONISATEUR

→ BANDE  
AFC  
RÉGL. AUTO DES CANAUX  
RÉGL. MANU DES CANAUX  
GUIDE DU RÉGL. CANAUX  
GUIDE DE CANAUX  
APPUYEZ (SELECT) POUR PROG  
APPUYEZ (MENU) POUR FINIR

### 5 RÉGLER LA BANDE DE FRÉQUENCE

Si vous recevez vos canaux TV à partir d'une antenne externe, sélectionner "TV". Si vous recevez vos canaux TV à partir d'un système de TV câblée, sélectionner "CABLE". Placer la flèche près de votre choix en appuyant sur **SET +/-**, puis sur **MENU** pour revenir à l'écran de réglage du syntonisateur.

#### BANDE

→ TV  
CABLE

APPUYEZ (SET) POUR CHOISIR  
APPUYEZ (MENU) POUR FINIR

SUITE À LA PAGE SUIVANTE.

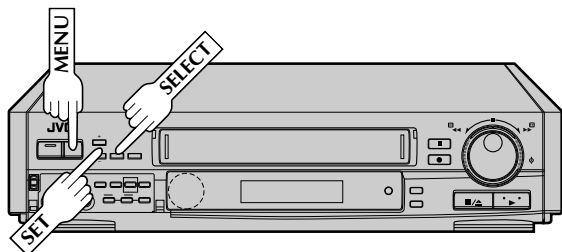

6

## EFFECTUER LE RÉGLAGE AUTOMATIQUE DES CANAUX

Placer la flèche près de "RÉGL. AUTO DES CANAUX" en appuyant sur **SET +/-**, puis sur **SELECT**. Les canaux recevables dans votre région sont affectés automatiquement aux touches **CH +/-**, et les canaux non recevables sont sautés.

RÉGL. AUTO DES CANAUX

(TV)  
CANAL 2 AJOUTÉ  
CHERCHER...

APPUYEZ (MENU) POUR FINIR

### REMARQUES:

- A la fin du réglage automatique des canaux, "BALAYAGE COMPLÉTÉ" apparaît sur l'écran.
- Si le balayage n'a pas réussi, "BALAYAGE COMPLÉTÉ — AUCUN SIGNAL" apparaît sur l'écran. Vérifier le réglage de la bande et les raccordements et recommencer.

## REVENIR À L'ÉCRAN NORMAL

7

Appuyer sur **MENU** le nombre de fois nécessaire.

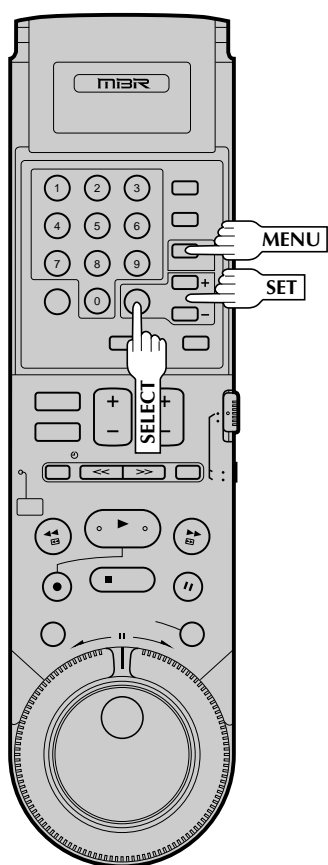

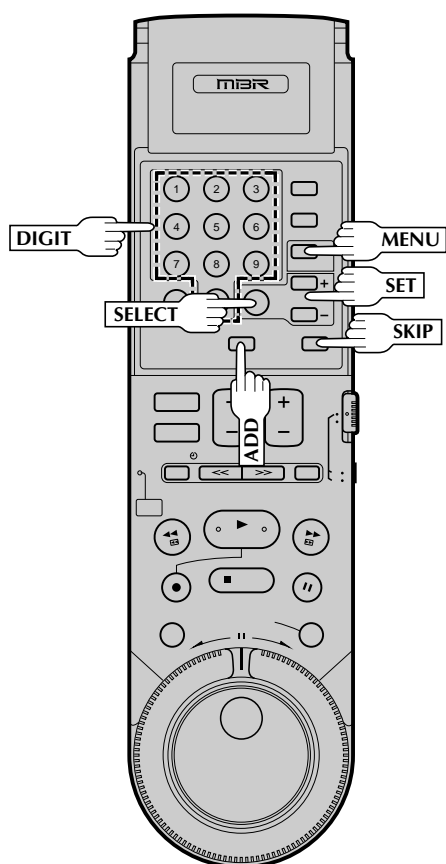
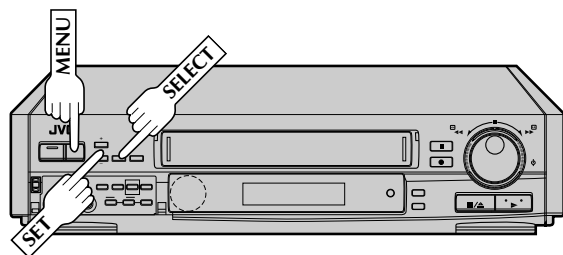

## Ajouter ou éliminer un canal

### 1 AVOIR ACCÈS À L'ÉCRAN DE RÉGLAGE DU SYNTONISATEUR

Accéder en effectuant les étapes 2 et 3 de la procédure du syntonisateur à la page 13.

- Pour ajouter un canal, aller à l'étape 2.
- Pour éliminer un canal, sauter à l'étape 4.

### 2 AVOIR ACCÈS À L'ÉCRAN AFC

Placer la flèche près de "AFC" en appuyant sur SET +/-, puis sur SELECT.

### 3 FAIRE LA SÉLECTION

Placer la flèche près de "SPÉCIAL" en appuyant sur SET +/-, puis sur MENU pour revenir à l'écran de réglage du syntonisateur.

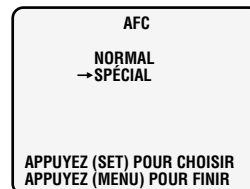

- Le réglage AFC sur SPÉCIAL est nécessaire pour passer sur certains systèmes de télévision câblée.

### 4 AVOIR ACCÈS À L'ÉCRAN DE RÉGLAGE MANUEL DES CANAUX

Placer la flèche près de "RÉGL. MANU DES CANAUX" en appuyant sur SET +/-, puis sur SELECT.

### 5 METTRE EN MÉMOIRE OU ÉLIMINER LE CANAL DÉSIRÉ

Entrer le numéro de canal en utilisant les touches DIGIT ou en appuyant sur SET +/-, puis appuyer sur ADD pour ajouter ou sur SKIP pour éliminer. Répéter pour chaque canal que vous voulez mettre en mémoire ou sauter.



### 6 REVENIR À L'ÉCRAN NORMAL

Appuyer sur MENU le nombre de fois nécessaire.



# Commande d'adaptateur de TV câblée

## Places suggérées

Placer l'adaptateur de TV câblée sur le magnétoscope. Fixer la commande d'adaptateur sur le dessus du magnétoscope avec l'émetteur de la commande d'adaptateur pointée vers le capteur de télécommande de l'adaptateur de TV câblée.

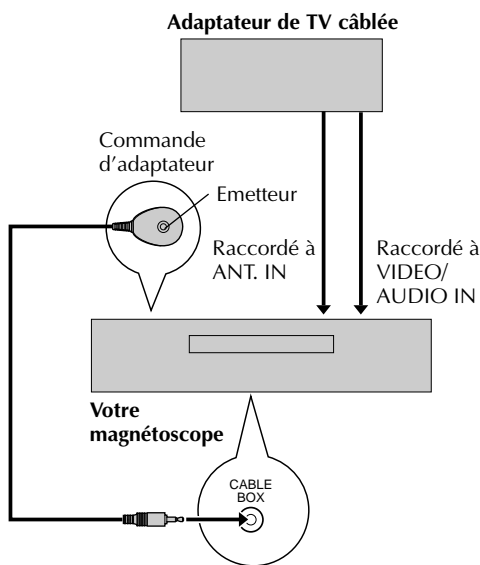
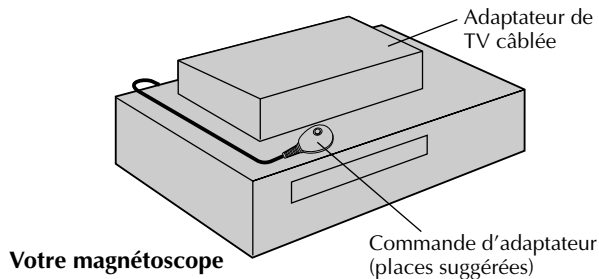

Cette procédure est nécessaire si vous recevez vos canaux TV à travers un adaptateur de TV câblée (décodeur). La commande d'adaptateur de TV câblée permet au magnétoscope de commuter automatiquement les canaux de l'adaptateur de TV câblée pendant l'enregistrement par minuterie. Elle fonctionne pour l'enregistrement de spectacles qui ont été programmés en utilisant la programmation VCR Plus+ (☞ p. 40) ou sur écran (☞ p. 42).

## Placer et raccorder la commande d'adaptateur

### PLACER LA COMMANDE D'ADAPTATEUR

1

Placer la commande d'adaptateur pour que le chemin entre son émetteur et le capteur de télécommande de l'adaptateur de TV câblée ne soit pas bloqué.

### FIXER LA COMMANDE D'ADAPTATEUR

2

Bien attacher en utilisant les bandes adhésives fournies.

### RACCORDER L'ADAPTATEUR DE TV CÂBLÉE AU MAGNÉTOSCOPE

3

La méthode de raccordement dépend du type d'adaptateur de TV câblée que vous disposez.

#### *Si votre adaptateur de TV câblée a des connecteurs AUDIO et VIDEO OUT...*

...les raccorder aux connecteurs AUDIO et VIDEO IN de votre magnétoscope. Régler le magnétoscope sur le canal "AU" pour utiliser l'adaptateur de TV câblée.

#### *Si votre adaptateur de TV câblée n'a pas de connecteurs AUDIO et VIDEO OUT...*

...raccorder le connecteur de sortie d'antenne sur l'adaptateur de TV câblée au connecteur ANT.IN sur l'arrière de votre magnétoscope. Régler le syntonisateur du magnétoscope sur le même canal que la sortie RF de l'adaptateur de TV câblée (voir également la page 18).

### REMARQUE:

Se reporter au manuel d'instructions de votre adaptateur de TV câblée pour le raccordement.

### RACCORDER LA COMMANDE D'ADAPTATEUR AU MAGNÉTOSCOPE

4

Raccorder au connecteur CABLE BOX de votre magnétoscope.

## A propos de votre adaptateur de TV câblée

Ce magnétoscope a deux méthodes séparées pour commander votre adaptateur de TV câblée.

- La télécommande sans fil du magnétoscope peut commander votre adaptateur de TV câblée. Ce qui élimine le besoin d'une télécommande séparée pour l'adaptateur de TV câblée.
- La commande d'adaptateur de TV câblée du magnétoscope peut également commander votre adaptateur de TV câblée. Ce qui permet au magnétoscope de changer les canaux de votre adaptateur de TV câblée pendant l'enregistrement par minuterie.

Chaque méthode doit être réglée séparément. Pour régler la télécommande du magnétoscope se référer à la page 56. Pour régler la commande d'adaptateur de TV câblée, aller à la page 17.

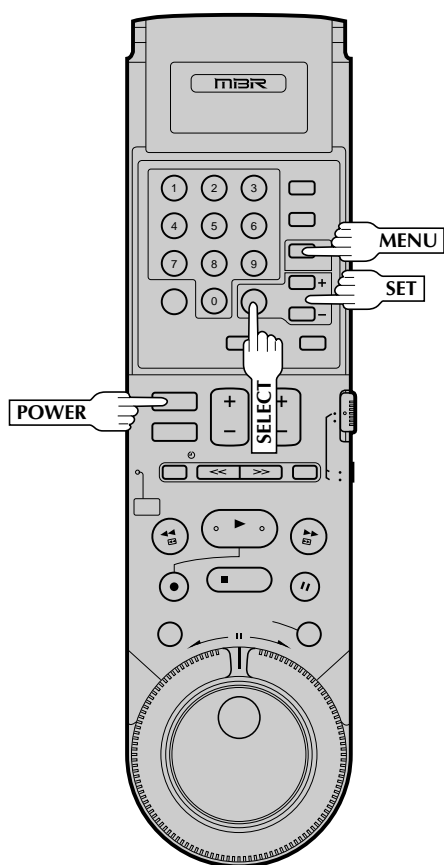
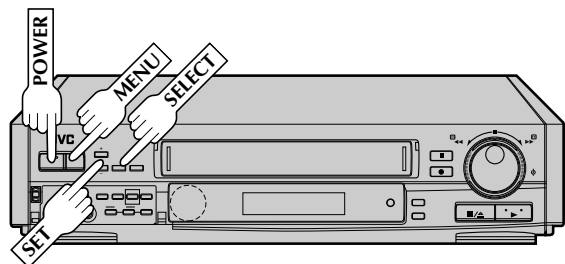

## Régler le canal de sortie de l'adaptateur de TV câblée

1

### METTRE EN MARCHÉ LE MAGNÉTOSCOPE

Appuyer sur **POWER**.

2

### AVOIR ACCÈS AU MENU SUR ÉCRAN

Appuyer sur **MENU** pour obtenir l'écran du menu principal.

3

### AVOIR ACCÈS À L'ÉCRAN DE RÉGLAGE PRIVÉ

Appuyer sur **SET +/-** pour placer la flèche près de "RÉGLAGE PRIVÉ", puis appuyer sur **SELECT**.

#### MENU PRINCIPAL

FIXER PROGRAMME  
FIXER FONCTION  
RÉGL. DU SYNTONISATEUR  
→ RÉGLAGE PRIVÉ  
R.A. EDIT

APPUYEZ (SELECT) POUR PROG  
APPUYEZ (MENU) POUR FINIR

4

### AVOIR ACCÈS À L'ÉCRAN CABLE SÉLECTEUR INITIAL

Appuyer sur **SET +/-** pour placer la flèche près de "CABLE SÉLECTEUR INITIAL", puis appuyer sur **SELECT**.

#### RÉGLAGE PRIVÉ

COMMANDE  
RÉGLAGE HORLOGE  
SELECTION LANGUAGE  
→ CABLE SÉLECTEUR INITIAL

APPUYEZ (SELECT) POUR PROG  
APPUYEZ (MENU) POUR FINIR

5

### AVOIR ACCÈS À L'ÉCRAN DE SORTIE DE L'ADAPTATEUR DE TV CÂBLÉE

Appuyer sur **SET +/-** pour placer la flèche près de "SORTIE CÂBLE SÉLECTEUR", puis appuyer sur **SELECT**.

#### CABLE SÉLECTEUR INITIAL

→ SORTIE CABLE SÉLECTEUR  
INSTALLATION MODÈLE

APPUYEZ (SELECT) POUR PROG  
APPUYEZ (MENU) POUR FINIR

SUITE À LA PAGE SUIVANTE.

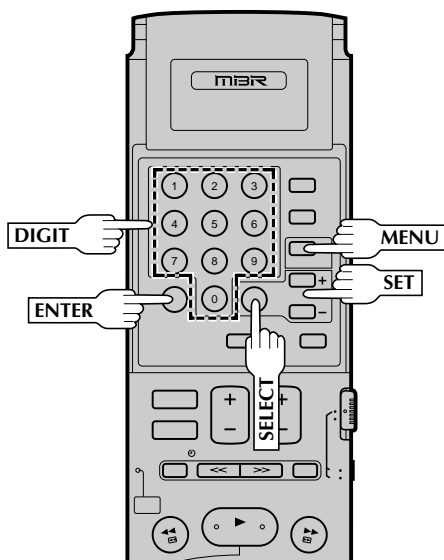
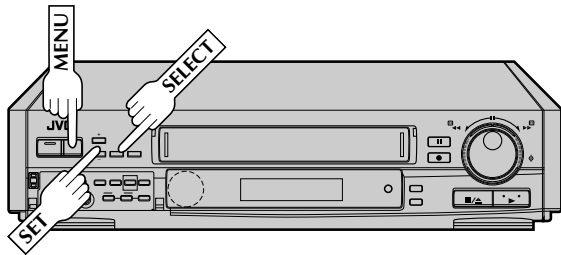

6

## SÉLECTIONNER LE CANAL DE SORTIE DE L'ADAPTATEUR DE TV CÂBLÉE

Votre sélection dépend du raccordement entre votre adaptateur de TV câblée et votre magnéscope.

*Si votre adaptateur est raccordé à votre magnéscope en utilisant un raccordement RF...*

...appuyer sur **SET +/-** pour placer la flèche près du numéro de canal représentant la sortie de l'adaptateur de TV câblée (canaux 2 à 6).

*Si votre adaptateur est raccordé aux connecteurs AUDIO/VIDEO IN de votre magnéscope...*

...appuyer sur **SET +/-** pour placer la flèche près de "MARCHE LIGNE".

**SORTIE CABLE SÉLECTEUR**  
→ ARRET  
MARCHE CH2  
MARCHE CH3  
MARCHE CH4  
MARCHE CH5  
MARCHE CH6  
MARCHE LIGNE  
APPUYEZ (SET) POUR CHOISIR  
APPUYEZ (MENU) POUR FINIR

7

## REVENIR À L'ÉCRAN CABLE SÉLECTEUR INITIAL

Appuyer sur **MENU**.

## Régler la marque de l'adaptateur de TV câblée

1

### METTRE EN MARCHÉ L'ADAPTATEUR DE TV CÂBLÉE

Sélectionner un canal autre que le canal 9 sur votre adaptateur de TV câblée.

2

### AVOIR ACCÈS À L'ÉCRAN MARQUE CABLE SÉLECTEUR

Sur l'écran câble sélecteur initial, appuyer sur **SET +/-** pour placer la flèche près de "INSTALLATION MODÈLE", puis appuyer sur **SELECT**.

**CABLE SÉLECTEUR INITIAL**  
SORTIE CABLE SÉLECTEUR  
→ INSTALLATION MODÈLE

APPUYEZ (SELECT) POUR PROG  
APPUYEZ (MENU) POUR FINIR

3

### ENTRER LA MARQUE DE L'ADAPTATEUR DE TV CÂBLÉE

Appuyer sur les touches **DIGIT** appropriées pour entrer le code de l'adaptateur de TV câblée à partir de la LISTE DES MARQUES D'ADAPTATEUR DE TV CÂBLÉE à la page 19, puis appuyer sur **ENTER**.

**MARQUE CABLE SÉLECTEUR**

1

CHOISIR NO. DE MARQUE  
ET APPUYEZ (ENTER)  
APPUYEZ (MENU) POUR FINIR

- Si le canal de l'adaptateur de TV câblée passe sur 9, le réglage est terminé.
- Si la marque a plusieurs numéros de code indiqués, répéter l'étape 3 jusqu'à ce que le canal de l'adaptateur de TV câblée passe sur 9.
- Si vous êtes passé par tous les numéros de code indiqués et que le canal n'a pas changé, essayer tous les autres numéros entre 1 et 69. Votre modèle d'adaptateur de TV câblée peut ne pas être indiqué.

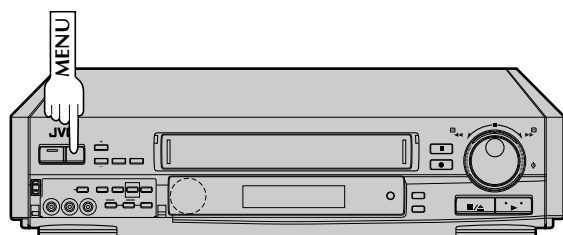

## REVENIR À L'ÉCRAN NORMAL

4

Appuyer sur MENU le nombre de fois nécessaire.

Vous pouvez alors régler la fonction VCR Plus+ ( p. 20).

### LISTE DES MARQUES D'ADAPTATEUR DE TV CÂBLÉE

MARQUE	CODE
ARCHER	49, 52, 53, 54
CABLEVIEW	49, 53
CITIZEN	49, 53
CURTIS	9, 10, 62, 63
DIAMOND	52, 53, 54
EAGLE	30, 31, 32, 33, 34, 35, 36, 37
EASTERN	51
GC BRAND	49, 53
GEMINI	8, 56
GENERAL ELECTRIC	67
GENERAL INSTRUMENTS	1, 2, 3, 4, 5, 6, 7, 8
HAMLIN	15, 16, 17, 18
JERROLD	1, 2, 3, 4, 5, 6, 7, 8
MACOM, HITACHI	57, 58, 59
MAGNAVOX	30, 31, 32, 33, 34, 35, 43
MOVIE TIME	44, 45, 46
NSC	44, 45, 46
OAK	19, 20, 21, 30, 47, 48
PANASONIC	24, 25, 26
PHILIPS	30, 31, 32, 33, 42
PIONEER	13, 14
PULSER	49, 53
RCA	24, 25, 26
REGAL	15, 16, 17, 18, 33
REGENCY	51
SAMSUNG	8, 13, 49, 50
SCIENTIFIC ATLANTA	9, 10, 62, 63
SIGMA	19, 20, 21
SL MARX	8, 13, 49, 50
SPRUCER	24, 25, 26
STARGATE	8, 13, 49, 50
SYLVANIA	29
TEKNIKA	68, 69
TELECATION	27
TELEVIEW	8, 13, 49, 50
TEXSCAN	28, 29
TOCOM	22, 23, 64, 65, 66
UNIKA	52, 53, 54
UNIVERSAL	38, 39, 40, 41
VIDEOWAY	11, 12, 60, 61
VIDEO TECH	55
VIDTER	55
VIEWSTAR	30, 31, 32, 33, 34, 35, 36, 37
ZENITH	11, 12, 60, 61

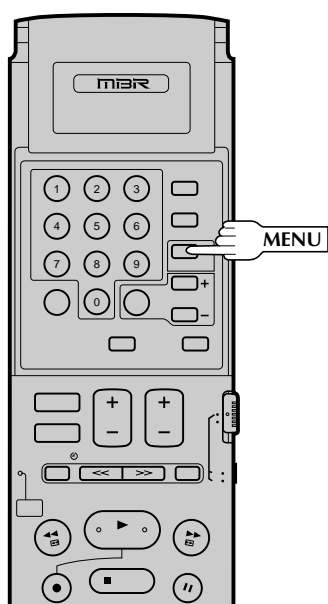

### REMARQUES:

- Bien que la commande d'adaptateur de TV câblée fournie soit compatible avec plusieurs marques différentes d'adaptateur de TV câblée, il est possible qu'elle ne fonctionne pas avec votre adaptateur de TV câblée.
- Si votre adaptateur de TV câblée ne répond à aucun code entre 1 et 69, vous ne pouvez pas utiliser la commande d'adaptateur pour changer les canaux de votre adaptateur de TV câblée. Dans ce cas, bien laisser l'adaptateur de TV câblée en marche et syntonisé sur le bon canal avant le début prévu de l'enregistrement par minuterie. Veuillez contacter votre compagnie de câble à propos de la possibilité d'échanger votre adaptateur de TV câblée actuel avec un modèle qui est compatible avec votre magnétoscope.
- Le magnétoscope peut changer le canal de l'adaptateur de TV câblée par la commande d'adaptateur seulement pendant l'enregistrement par minuterie.
- Si votre adaptateur de TV câblée ne peut pas être commandé par une télécommande (s'il n'a pas de capteur de télécommande), vous ne pouvez pas utiliser la commande d'adaptateur pour changer ses canaux. Bien laisser l'adaptateur de TV câblée en marche et syntonisé sur le bon canal avant le début prévu de l'enregistrement par minuterie.

# Réglage VCR Plus+

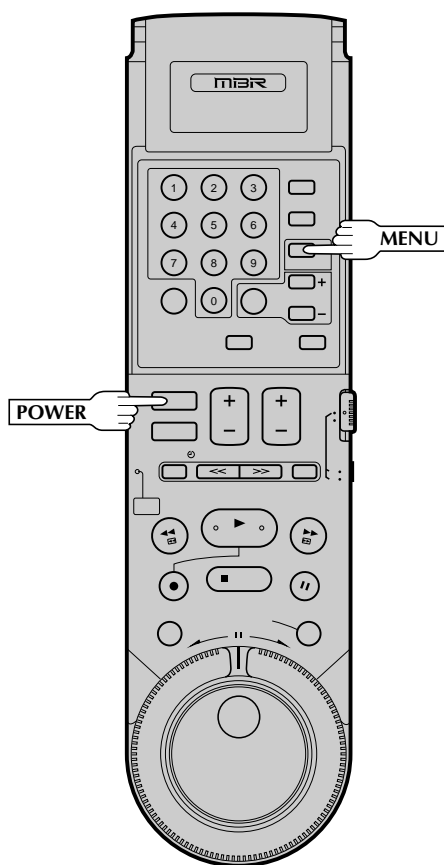
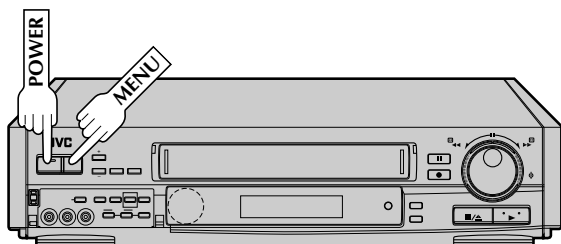

Le système de programmation de la minuterie VCR Plus+ élimine le besoin de rentrer les données pour le canal, la date, l'heure de début et de fin lors du réglage de la fonction d'enregistrement par minuterie. Tapez simplement le numéro PlusCode pour le programme que vous voulez enregistrer (indiqué dans la plupart des guides TV) et la minuterie du magnétoscope est programmée automatiquement.

En fonction des stations TV ou câblées que vous recevez et des numéros de canal sur lesquels elles sont reçues dans votre région, vous pouvez avoir à faire certains changements dans le menu de "Réglage des numéros-guide" de votre magnétoscope pour obtenir des résultats corrects. Veuillez lire attentivement les informations suivantes pour savoir exactement ce que vous avez besoin de faire.

Avant le réglage VCR Plus+ vous devez avoir effectué les procédures suivantes:

- Réglage de l'horloge automatique avancé (☞ p. 8)

## OU

- Réglage de l'horloge (☞ p. 9)
- Réglage du syntonisateur (☞ p. 13)
- Réglage du syntonisateur et de l'adaptateur de TV câblée si vous recevez vos canaux TV à travers un adaptateur de TV câblée (☞ p. 16)

## Correspondance des numéros de canal

La plupart des guides TV ont un tableau indiquant le numéro-guide attribué à chaque station pour la programmation VCR Plus+. Vérifier le tableau dans vos guides TV et regarder si les numéros-guide indiqués pour les stations que vous recevez sont les mêmes que les numéros de canal sur lesquels chaque station est reçue par votre magnétoscope ou votre adaptateur de TV câblée.

### \*\*NOTES SPÉCIALES POUR LES ABONNÉS DU CÂBLE\*\*

- Dans bien des cas, les stations de TV câblée ont des numéros-guide VCR Plus+ qui **NE** correspondent **PAS** avec le numéro de canal sur lequel vous recevez la station. Vérifier sur vos guides TV, ou avec votre fournisseur de TV câblée pour des détails.
- Beaucoup de stations TV diffusées normalement peuvent être visionnées sur le câble. Vérifier sur votre guide TV, ou avec votre fournisseur de TV câblée pour des détails.

**Si les numéros correspondent**, passer directement à "Programmation de la minuterie VCR Plus+" (☞ p. 40).

**Si les numéros sont différents**, et que vous voulez pouvoir enregistrer par minuterie des programmes de ces stations, vous devez informer le magnétoscope de cette différence. Passer à l'étape 1. Si vous ne voulez pas enregistrer par minuterie à partir de ces stations, vous pouvez passer directement à "Programmation de la minuterie VCR Plus+" (☞ p. 40).

## METTRE EN MARCHÉ LE MAGNÉTOSCOPE

1

Appuyer sur **POWER**.

## AVOIR ACCÈS AU MENU SUR ÉCRAN

2

Appuyer sur **MENU** le nombre de fois nécessaire.

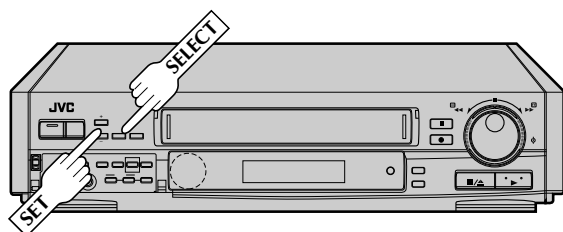

3

## AVOIR ACCÈS À L'ÉCRAN DE RÉGLAGE DU SYNTONISATEUR

Appuyer sur **SET +/-** pour placer la flèche près de "RÉGL. DU SYNTONISATEUR", puis appuyer sur **SELECT**.

**MENU PRINCIPAL**  
 FIXER PROGRAMME  
 FIXER FONCTION  
 → RÉGL. DU SYNTONISATEUR  
 RÉGLAGE PRIVÉ  
 R.A. EDIT  
 APPUYEZ (SELECT) POUR PROG  
 APPUYEZ (MENU) POUR FINIR

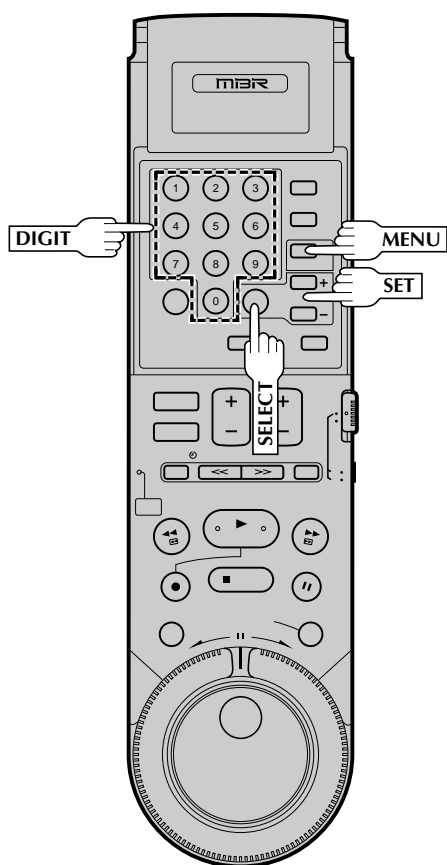

4

## AVOIR ACCÈS À L'ÉCRAN DE RÉGLAGE DES NUMÉROS GUIDES

Appuyer sur **SET +/-** pour placer la flèche près de "GUIDE DU RÉGL. CANAUX", puis appuyer sur **SELECT**.

**RÉGLAGE DU SYNTONISATEUR**  
 BANDE  
 AFC  
 RÉGL. AUTO DES CANAUX  
 RÉGL. MANU DES CANAUX  
 → GUIDE DU RÉGL. CANAUX  
 GUIDE DE CANAUX  
 APPUYEZ (SELECT) POUR PROG  
 APPUYEZ (MENU) POUR FINIR

5

## ENTRER LE NUMÉRO-GUIDE

Press **SET +/-** ou sur les touches **DIGIT** correspondantes pour entrer le numéro-guide comme indiqué dans le guide TV. Puis appuyer sur **SELECT**.

**GUIDE DE RÉGL. DES CANAUX**  
 GUIDE : CANAUX VIDEO  
 1: 1  
 APPUYEZ (SELECT, SET, CHIFFRE)  
 APPUYEZ (MENU) POUR FINIR

- Si vous recevez vos canaux avec un adaptateur de TV câblée et si vous avez réglé correctement votre commande d'adaptateur de TV câblée, "CABLE" apparaît à la place de "CANAUX VIDEO". Si non, se référer aux pages 16 et 17 et refaire la procédure.

SUITE À LA PAGE SUIVANTE.

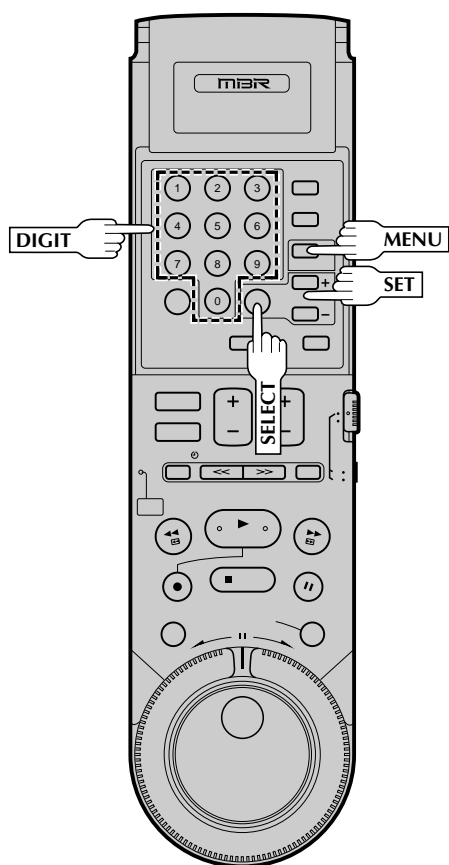
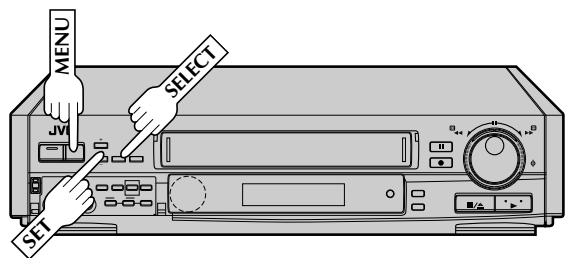

6

## ENTRER LE NUMÉRO DE CANAL DE RÉCEPTION

Appuyer sur **SET +/-** ou sur les touches **DIGIT** correspondantes pour entrer le numéro du canal sur lequel les émissions du canal guide sont reçues. Puis appuyer sur **SELECT**.

- S'il y a d'autres différences, répéter les étapes 5 et 6 pour chaque changement.

7

## REVENIR À L'ÉCRAN DE RÉGLAGE DU SYNTONISATEUR

Appuyer sur **MENU**.

8

## VÉRIFIER LES DONNÉES ENTRÉES

Appuyer sur **SET +/-** pour placer la flèche près de "GUIDE DE CANAUX", puis appuyer sur **SELECT**.

- Les numéros guides et les numéros de canal du magnétoscope ou de l'adaptateur de TV câblée que vous avez entrés apparaissent sur l'écran en ordre croissant. Bien vous assurez que vous les avez entrés correctement.
- Si vous avez entré plus de 10 groupes de numéros, appuyer sur **SELECT** pour voir la suite des numéros.
- Le tableau "GUIDE DE CANAUX" contient uniquement les numéros guides et les numéros de canal du magnétoscope que vous avez entrés. (Des numéros guides 90 à 99 peuvent être inclus même si vous ne les avez pas entrés, c'est sans effet sur le fonctionnement réel.)

### RÉGLAGE DU SYNTONISATEUR

**BANDE**  
**AFC**  
**RÉGL. AUTO DES CANAUX**  
**RÉGL. MANU DES CANAUX**  
**GUIDE DU RÉGL. CANAUX**  
**→ GUIDE DE CANAUX**  
**APPUYEZ (SELECT) POUR PROG**  
**APPUYEZ (MENU) POUR FINIR**

### GUIDE DE CANAUX

GUIDE:VIDEO	GUIDE:VIDEO
6 : 47	10 : 55
12 : 41	15 : 38
33 : 28	67 : 49

**APPUYEZ (SELECT) → SUITE**  
**APPUYEZ (MENU) POUR FINIR**

9

## REVENIR À L'ÉCRAN NORMAL

Appuyer sur **MENU** le nombre de fois nécessaire.

Vous pouvez alors utiliser **VCR Plus+** pour programmer rapidement et simplement la minuterie. (☞ p. 40)





## Lecture simple

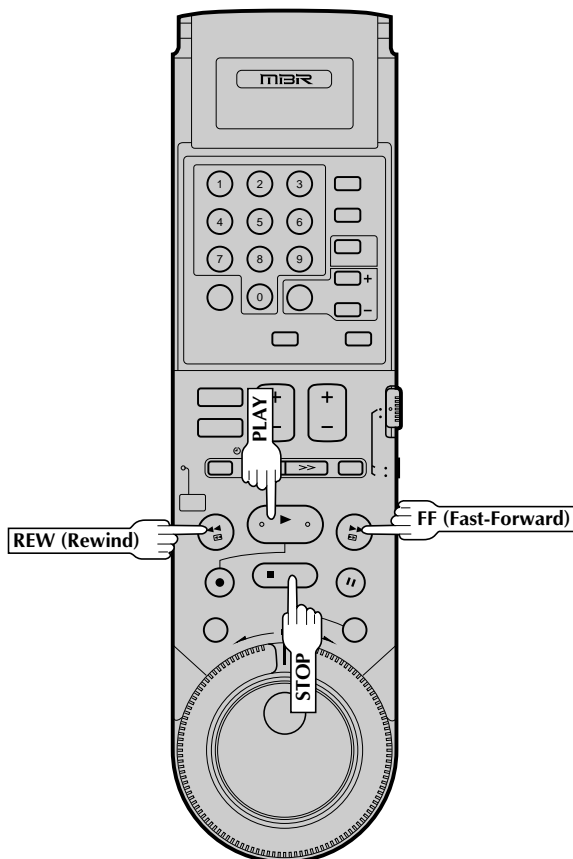
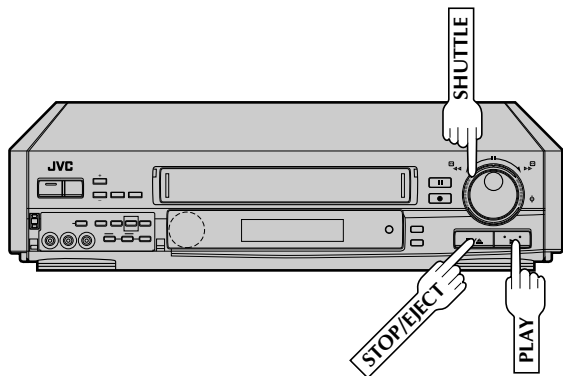

Avant d'effectuer les étapes suivantes, s'assurer que le téléviseur est réglé sur le canal RF (3 ou 4) ou en mode AV.

### 1

### CHARGER UNE CASSETTE

S'assurer que la face de la cassette portant la fenêtre est en haut, que le côté arrière portant l'étiquette est face à vous et que la flèche sur le devant de la cassette est pointée vers le magnéscope. Ne pas appliquer trop de force pour l'introduction.

- L'alimentation du magnéscope est mise automatiquement.
- Le compteur est automatiquement remis à "0H 00M 00S".
- Si la languette de sécurité d'enregistrement de la cassette a été retirée, la lecture commence automatiquement.

### 2

### TROUVER LE DÉBUT DU PROGRAMME

Si la bande est avancée au delà du point de début, appuyer sur **REW** ou tourner la bague **SHUTTLE** sur la gauche et la relâcher. Pour faire défiler en avant, appuyer sur **FF** ou tourner la bague **SHUTTLE** sur la droite et la relâcher.

### 3

### COMMENCER LA LECTURE

Appuyer sur **PLAY**.

### 4

### ARRÊTER LA LECTURE

Appuyer sur **STOP** ou **STOP/EJECT**. Puis appuyer sur **STOP/EJECT** pour retirer la cassette.

#### Cassettes utilisables

VHS standard  
 T-30 (ST-30\*\*)  
 T-60 (ST-60\*\*)  
 T-90  
 T-120 (ST-120\*\*)  
 T-160 (ST-160\*\*)  
 ST-210\*\*

Compact VHS\*  
 TC-20 (ST-C20\*\*)  
 TC-30 (ST-C30\*\*)  
 TC-40 (ST-C40\*\*)

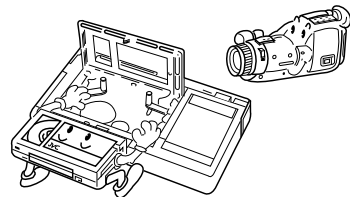

\* Des enregistrements de caméscope VHS compact peuvent être lus sur ce magnéscope. Placer simplement la cassette enregistrée dans un adaptateur de cassette VHS et elle peut être utilisée comme toute cassette VHS de taille standard.

\*\* Ce magnéscope peut enregistrer sur des cassettes VHS et Super VHS. Alors que seulement des signaux VHS peuvent être enregistrés sur des cassettes VHS ordinaires, des signaux VHS et Super VHS peuvent être enregistrés et lus en utilisant des cassettes Super VHS.

# Enregistrement simple

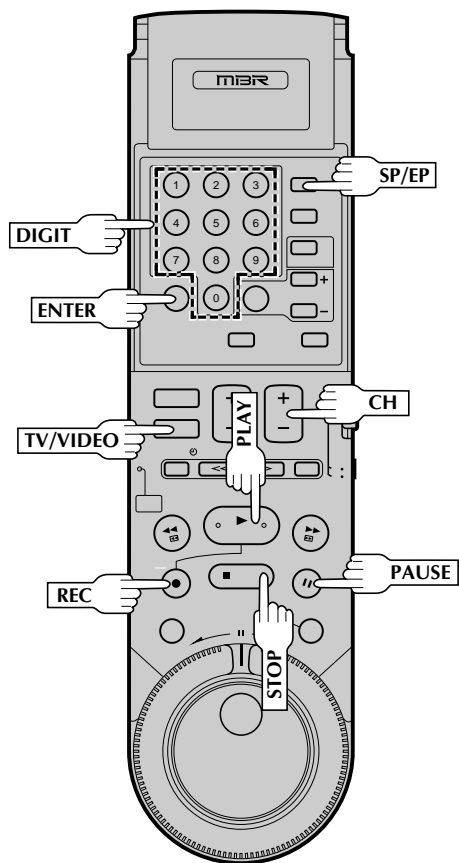
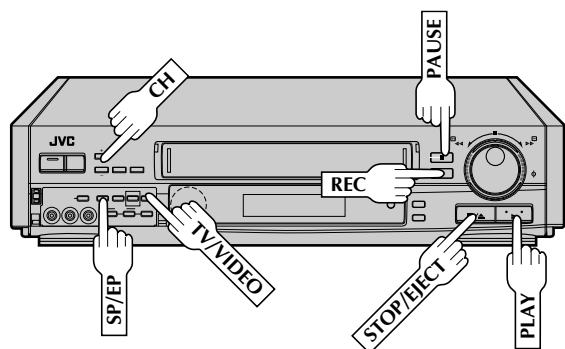

1

## CHARGER UNE CASSETTE

S'assurer que la languette de sécurité d'enregistrement est intacte. Si ce n'est pas le cas, couvrir l'emplacement avec de la bande adhésive avant d'introduire la cassette.

- Si vous utilisez le raccordement RF, en appuyant sur la touche **TV/VIDEO**, sélectionner le mode **VIDEO** pour visionner le programme à enregistrer.

2

## SÉLECTIONNER LE CANAL À ENREGISTRER

Appuyer sur **CH +/-**. Ou appuyer sur les touches **DIGIT** appropriées puis sur **ENTER**. (Le canal change au bout de quelques secondes que vous appuyez sur **ENTER** ou pas.)

3

## RÉGLER LA VITESSE D'ENREGISTREMENT

Appuyer sur **SP/EP** pour régler la vitesse d'enregistrement.

4

## COMMENCER L'ENREGISTREMENT

Appuyer sur **REC** et maintenir pressé en appuyant sur **PLAY** de la télécommande, ou appuyer sur **REC** sur le panneau avant du magnétoscope.

5

## FAIRE UNE PAUSE/REPRISE D'ENREGISTREMENT

Appuyer sur **PAUSE**. Appuyer sur **PLAY** pour reprendre l'enregistrement.

- Pendant le mode de pause d'enregistrement, vous pouvez changer le canal en utilisant les touches **CH +/-** ou **DIGIT**.

6

## ARRÊTER L'ENREGISTREMENT

Appuyer sur **STOP** ou **STOP/EJECT**. Puis appuyer sur **STOP/EJECT** pour retirer la cassette.

### Prévention d'effacement accidentel

- Pour éviter un enregistrement accidentel sur une cassette enregistrée, retirer sa languette de sécurité d'enregistrement. Pour enregistrer dessus plus tard, couvrir l'emplacement avec de la bande adhésive.

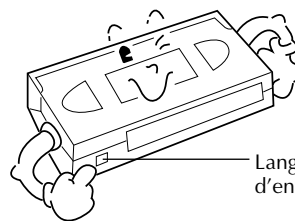

Languette de sécurité d'enregistrement



## Lecture

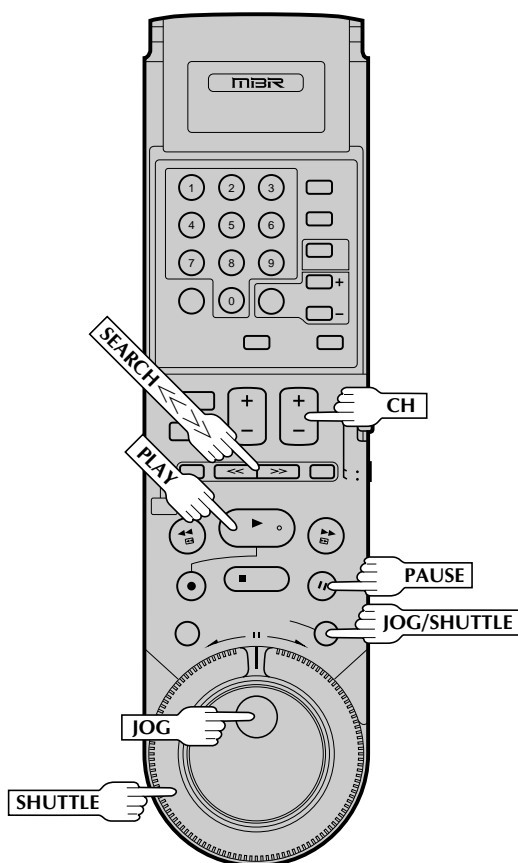
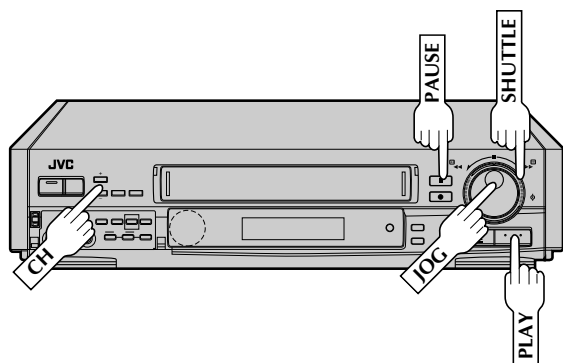

Profitez des fonctions spéciales possibles avec les commandes du magnétoscope ou de la télécommande.

### REMARQUES:

- Se référer à l'illustration de la bague **SHUTTLE** en lisant les procédures suivantes.
- Pour utiliser la molette **JOG** ou la bague **SHUTTLE** de la télécommande, appuyer d'abord sur **JOG/SHUTTLE** pour que la touche s'allume. Presser de nouveau sur la touche éteint le témoin.

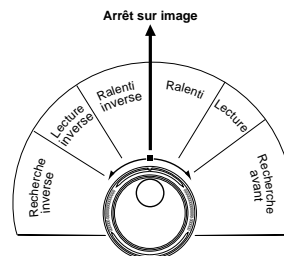

## Arrêt sur image/lecture image par image

### FAIRE UNE PAUSE PENDANT LA LECTURE

- 1 Appuyer sur **PAUSE**. S'il y a des instabilités verticales, utiliser les touches **CH +** ou **-** pour corriger l'image.

### LIRE IMAGE PAR IMAGE

- 2 Tourner la molette **JOG** vers la droite pour la lecture image par image avant, ou vers la gauche pour la lecture image par image inverse.

#### OU

Appuyer sur **PAUSE** plusieurs fois pour avancer d'une image à la fois.

#### OU

Appuyer sur **SEARCH** << ou >> plusieurs fois pour avancer d'une image à la fois.

Appuyer sur **SEARCH** >> pour la lecture image par image en avant ou sur **SEARCH** << pour la lecture image par image inverse.

Pour reprendre la lecture normale, appuyer sur **PLAY**.

## Ralenti/Ralenti inverse

### PASSER EN LECTURE AU RALENTI

- 1 Pendant la lecture ou en arrêt sur image, tourner la bague **SHUTTLE** vers la droite pour le ralenti avant, ou vers la gauche pour le ralenti inverse (se reporter à l'illustration ci-dessus).

#### OU

Pendant l'arrêt sur image, continuer à appuyer sur **SEARCH** << ou >>. Relâcher pour revenir en arrêt sur image.

#### OU

Pour le ralenti les mains libres, appuyer sur **SEARCH** << pendant la lecture pour réduire la vitesse en sens avant. Pour lire en ralenti inverse (et en mode de lecture inverse), continuer à appuyer sur << après avoir sélectionné tous les modes de ralenti en sens avant.

#### OU

Pour le ralenti avant pendant l'arrêt sur image, continuer à appuyer sur **PAUSE** pendant plus de 2 secondes. Appuyer de nouveau sur **PAUSE** pour revenir en arrêt sur image.

Pour reprendre la lecture normale, appuyer sur **PLAY**.

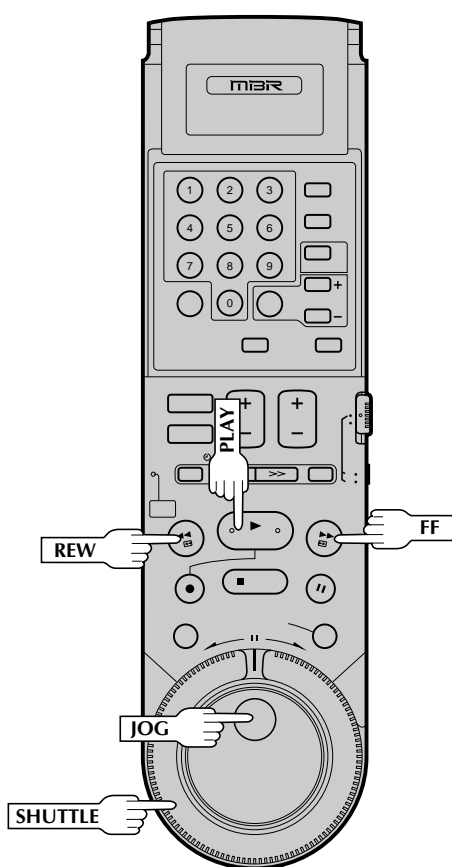
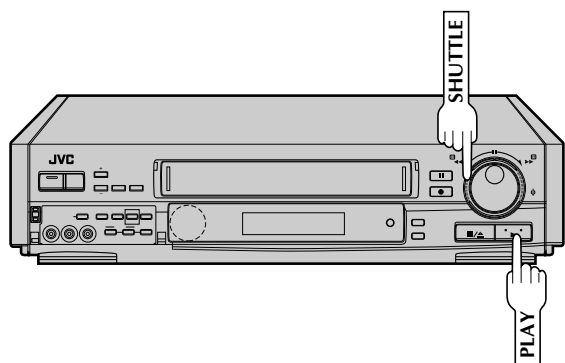

## Recherche à vitesse variable/lecture inverse

### PASSER EN RECHERCHE A VITESSE VARIABLE

**1** Pendant la lecture ou en arrêt sur image, tourner la bague **SHUTTLE** vers la droite pour la recherche à vitesse variable avant, ou vers la gauche pour la recherche à vitesse variable inverse (se reporter à l'illustration sur la page 25).

#### OU

Pendant la lecture, arrêt sur image, appuyer sur **SEARCH** << ou >>.

- Pour augmenter la vitesse dans le sens avant, appuyer sur >>.
- Pour réduire la vitesse dans le sens avant, appuyer sur <<.
- Pour lire au ralenti en inverse, et en mode de lecture inverse, continuer à appuyer sur << après sélection de tous les modes de ralenti avant.

Pour reprendre la lecture normale, appuyer sur **PLAY**.

## Recherche à grande vitesse

### PASSER EN RECHERCHE A GRANDE VITESSE

**1** Pendant la lecture ou en arrêt sur image, tourner la bague **SHUTTLE** complètement sur la droite pour la recherche à grande vitesse avant, ou sur la gauche pour la recherche à grande vitesse inverse.

- Pour la recherche avant avec une image visible, tourner la bague **SHUTTLE** sur le panneau avant du magnétoscope complètement sur la droite et la relâcher dans la seconde.
- Pour la recherche inverse avec une image visible, tourner la bague **SHUTTLE** sur le panneau avant du magnétoscope complètement sur la gauche et la relâcher dans la seconde.

#### OU

Pendant la lecture ou en arrêt sur image, appuyer sur **FF** pour la recherche à grande vitesse avant, ou sur **REW** pour la recherche à grande vitesse inverse.

Pour reprendre la lecture normale, appuyer sur **PLAY**.

### REMARQUE:

Maintenir pressé **FF** ou **REW** pendant plus de 2 secondes pour des recherches courtes. Lorsque la touche est relâchée, la lecture normale reprend.

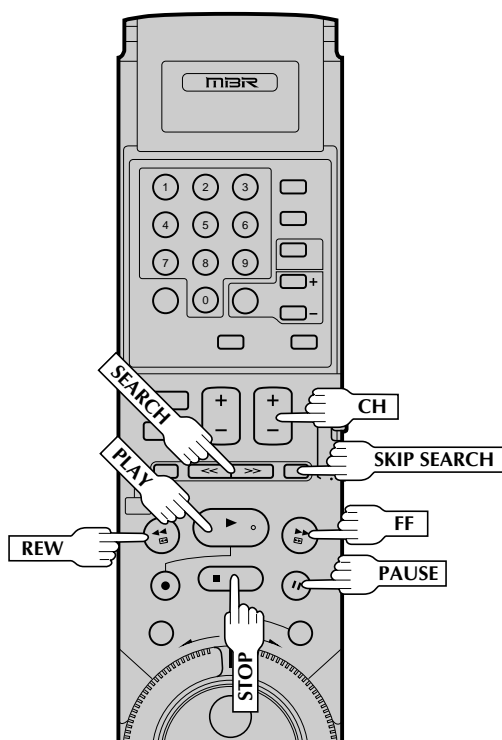
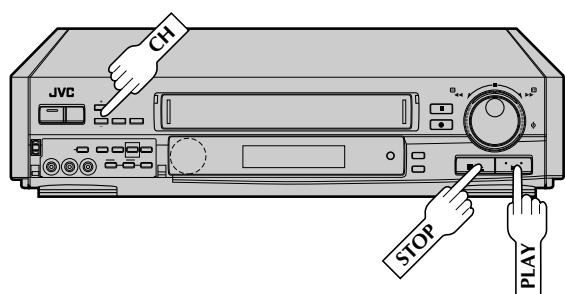

## Lecture répétée

1

### LANCER LA RÉPÉTITION

Pendant la lecture, appuyer sur **PLAY** et maintenir pressé (jusqu'à ce que "PLAY" clignote sur le panneau d'affichage avant), puis relâcher.



- La bande entière est lue 20 fois.

2

### ARRÊTER LA RÉPÉTITION

Appuyer sur **STOP** n'importe quand pour arrêter.

#### REMARQUE:

Appuyer sur **PLAY**, **REW**, **FF**, **PAUSE** ou **SEARCH** << ou >> arrête également la lecture répétée.

## Alignement manuel

Lorsque la lecture commence, la fonction d'alignement automatique du magnéscope est engagée. Si des parasites apparaissent dans l'image, vous pouvez forcer cette fonction et faire le réglage manuellement.

1

### PASSER EN MODE D'ALIGNEMENT MANUEL

Pendant la lecture, appuyer simultanément sur les touches **CH +/-** en façade du magnéscope pour annuler le mode d'alignement automatique et permettre le réglage en alignement manuel.

2

### AJUSTER MANUELLEMENT L'ALIGNEMENT

Appuyer sur **CH +/-** du panneau avant du magnéscope ou de la télécommande. Appuyer légèrement pour un ajustement fin, ou appuyer et maintenir pour un ajustement grossier. Regarder l'écran et continuer à ajuster jusqu'à ce que la qualité optimale de l'image et du son soit obtenue.

3

### REPASSER EN ALIGNEMENT AUTOMATIQUE

Appuyer simultanément sur les touches **CH +/-** en façade du magnéscope.

## REMARQUES:

- Pour obtenir une image fixe sans parasites, il peut être nécessaire d'ajuster l'alignement en lecture au ralenti puis de passer en pause.
- L'alignement manuel est possible pendant le ralenti les mains libres. Pendant le ralenti les mains libres, appuyer simplement sur **CH +** ou **-** sur le panneau avant du magnéscope ou sur la télécommande pour ajuster l'alignement.

## Recherche de saut

1

### PASSER DES SECTIONS NON VOULUES

Appuyer sur **SKIP SEARCH** de 1 à 4 fois pendant la lecture. Chaque pression lance une période de 30 secondes de lecture accélérée. La lecture normale reprend automatiquement.

#### REMARQUE:

Pour revenir en lecture normale pendant la recherche de saut, appuyer sur **PLAY**.

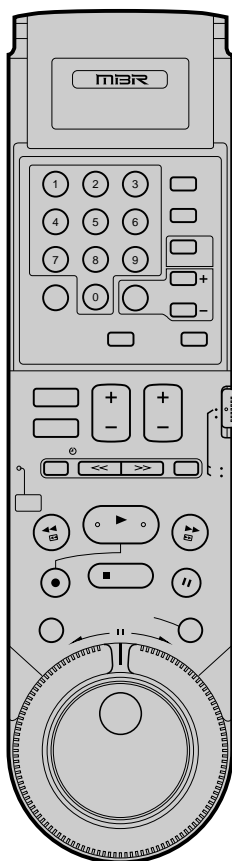
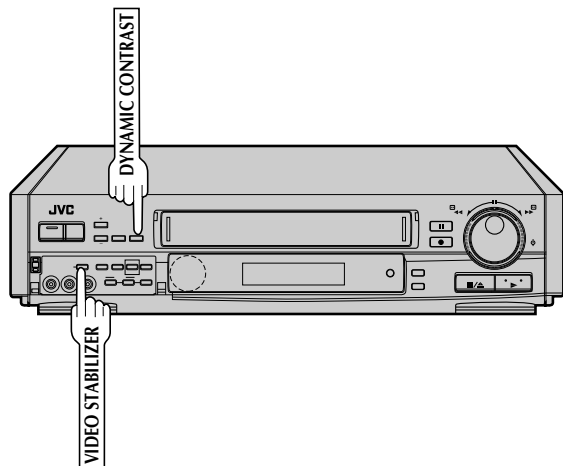

## Contraste dynamique

Utiliser cette fonction pour améliorer le contraste qui a tendance à se dégrader en particulier avec des images d'écran large.

### PASSER EN MODE DE CONTRASTE DYNAMIQUE

1

Pendant la lecture, appuyer sur **DYNAMIC CONTRAST** sur le magnéscope.

- La touche s'allumera.

### RELÂCHER LE MODE DE CONTRASTE DYNAMIQUE

2

Appuyer de nouveau sur **DYNAMIC CONTRAST**.

- Le témoin dans la touche s'éteint.

## REMARQUES:

- Mettre en marche ou à l'arrêt comme voulu.
- Le réglage restera effectif même après avoir coupé et remis l'alimentation du magnéscope.

## Stabilisateur vidéo

Vous pouvez corriger les vibrations verticales en lisant des enregistrements EP. Lorsque cette fonction est réglée sur "ON", les vibrations verticales seront automatiquement corrigées. Cette fonction sera automatiquement coupée "OFF", lorsque l'alimentation du magnéscope est coupée puis remise, ou quand une cassette est nouvellement introduite.

### PASSER EN MODE DE STABILISATEUR VIDÉO

1

Pendant la lecture, appuyer sur **VIDEO STABILIZER** sur le magnéscope. "VIDEO STABILIZER" et son réglage courant ("OFF") apparaissent sur l'écran. Alors que "OFF" est affiché, appuyer de nouveau sur **VIDEO STABILIZER** pour sélectionner "ON".

- Cette fonction n'a pas d'effet avec les enregistrements SP, pendant l'enregistrement et pendant la lecture d'effets spéciaux.
- "SUPERPOSER" doit être réglé sur "MARCHE", sinon vous ne pouvez pas sélectionner "ON" ou "OFF" pour cette fonction (☞ p. 30).

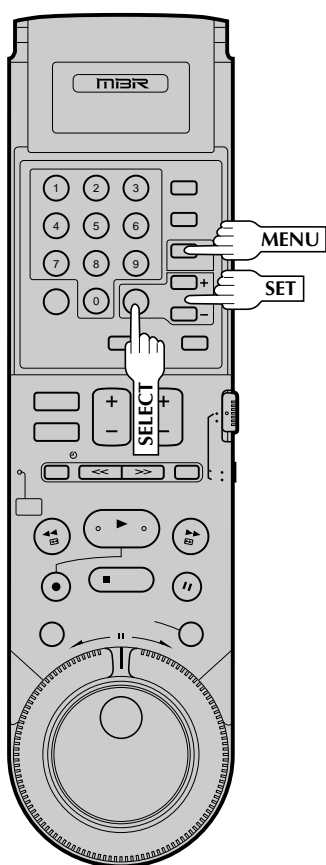
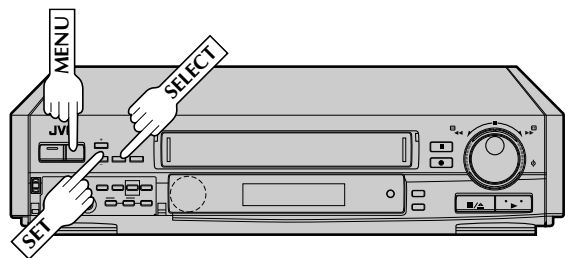

## Sélection de la piste son

Votre magnétoSCOPE peut enregistrer simultanément deux pistes son (Hi-Fi et Normale) et lire la piste sélectionnée, ou les deux ensemble.

1

### AVOIR ACCÈS À L'ÉCRAN DU MENU PRINCIPAL

Appuyer sur **MENU** pendant la lecture ou quand le magnétoSCOPE est en mode d'arrêt.

- Si l'écran VCR Plus+ apparaît, appuyer à nouveau sur **MENU**.

2

### AVOIR ACCÈS À L'ÉCRAN DE RÉGLAGE DE FONCTION

Placer la flèche près de "FIXER FONCTION" en appuyant sur **SET +/-**, puis sur **SELECT**.

3

### AVOIR ACCÈS À L'ÉCRAN MONITEUR AUDIO

Placer la flèche près de "MONITEUR AUDIO" en appuyant sur **SET +/-**, puis sur **SELECT**.

**FONCTIONS**  
MINUTERIE AUTOMATIQUE  
SUPERPOSER  
SECOND AUDIO  
→ MONITEUR AUDIO  
MODE VITESSE ENREG.  
FONCTION SPÉCIALE  
HI-FI NIVEAU ENR.  
APPUYEZ (SELECT) POUR PROG  
APPUYEZ (MENU) POUR FINIR

4

### SÉLECTIONNER LE MODE

Vous avez trois choix:

- a- Hi-Fi
- b- Normal
- c- Mix (les deux ensemble)

Placer la flèche près de votre choix en appuyant sur **SET +/-**.

**MONITEUR AUDIO**  
→ HI-FI  
NORM  
MIX  
  
APPUYEZ (SET) POUR CHOISIR  
APPUYEZ (MENU) POUR FINIR

5

### REVENIR À L'ÉCRAN NORMAL

Appuyer sur **MENU** le nombre de fois nécessaire.

## REMARQUES:

- Si la bande en lecture n'a pas de piste son Hi-Fi, la piste son Normal sera entendue quel que soit le choix que vous avez fait sur l'écran moniteur audio.
- Si vous sélectionnez "HI-FI" ou "MIX", les symboles L et R près des indicateurs de niveau audio seront illuminés.
- Si le raccordement RF est utilisé pour le téléviseur, même si le moniteur audio Hi-Fi est sélectionné, le son sera monophonique et sera reproduit sur les deux haut-parleurs.



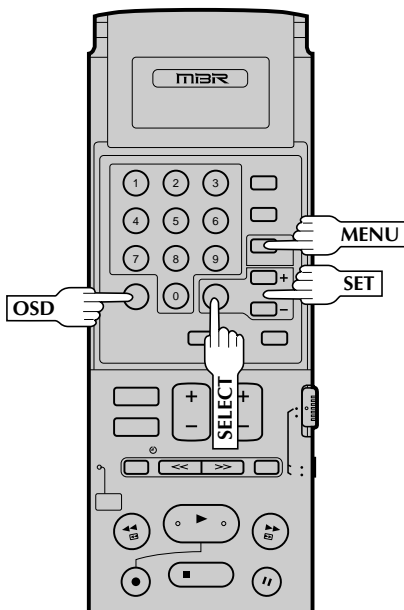
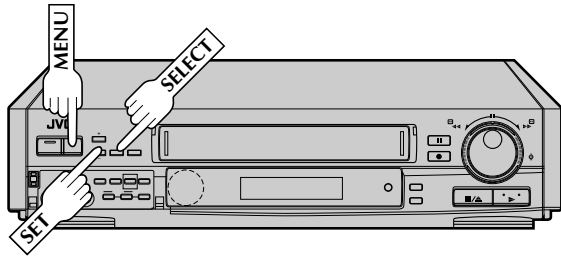

**Pour rappeler une indication**

- 1 Appuyer sur **OSD**.
  - Toutes les indications correspondant à l'état courant sont affichées sur l'écran pendant 5 secondes, laissant l'information de compteur et RECORD/PAUSE pendant le mode de pause d'enregistrement. (Pas d'indication en arrêt sur image ni en recherche.)
- 2 Appuyer à nouveau sur **OSD** pour effacer l'affichage.

**Surimpression**

Cette fonction, commutable entre MARCHÉ et ARRÊT, détermine si les indicateurs de fonctionnement apparaîtront ou pas sur l'écran.

1

**AVOIR ACCÈS À L'ÉCRAN DU MENU PRINCIPAL**

Appuyer sur **MENU** le nombre de fois nécessaire.

2

**AVOIR ACCÈS À L'ÉCRAN DE RÉGLAGE DE FONCTION**

Placer la flèche près de "FIXER FONCTION" en appuyant sur **SET +/-**, puis sur **SELECT**.

3

**AVOIR ACCÈS À L'ÉCRAN SUPERPOSER**

Placer la flèche près de "SUPERPOSER" en appuyant sur **SET +/-**, puis sur **SELECT**.

- FONCTIONS**
- MINUTERIE AUTOMATIQUE
  - SUPERPOSER
  - SECOND AUDIO
  - MONITEUR AUDIO
  - MODE VITESSE ENREG.
  - FONCTION SPÉCIALE
  - HI-FI NIVEAU ENR.
  - APPUYEZ (SELECT) POUR PROG
  - APPUYEZ (MENU) POUR FINIR

4

**SÉLECTIONNER LE MODE**

Placer la flèche près de "MARCHÉ" ou "ARRÊT" en appuyant sur **SET +/-**.

- SUPERPOSER**
- MARCHÉ
  - ARRÊT
- APPUYEZ (SET) POUR CHOISIR  
APPUYEZ (MENU) POUR FINIR

5

**REVENIR À L'ÉCRAN NORMAL**

Appuyer sur **MENU** le nombre de fois nécessaire.

**REMARQUE:**

Si vous passez en mode de pause d'enregistrement, RECORD/PAUSE est affiché que "SUPERPOSER" soit réglé sur "MARCHÉ" ou "ARRÊT".

**L'indication surimprimée sur l'écran TV vous dit ce que le magnétoscope fait.**

<p><b>Canal syntonisé ou mode AUX(iliaire)</b> Lorsque le canal est changé, le nouveau canal est affiché sur l'écran pendant 5 secondes.</p> <p><b>Heure de l'horloge</b> <b>Marque de "cassette chargée"</b> Lorsqu'une cassette est chargée, la marque est affichée pendant 5 secondes. Elle clignote quand la touche EJECT du magnétoscope est pressée.</p> <p><b>Indication du stabilisateur vidéo</b></p>		<p><b>Mode de fonctionnement</b> Lorsque le mode de fonctionnement est changé, le nouveau mode est affiché - RECORD (5 s), PLAY (5 s), FF/REW (5 s si engagé à partir du mode d'arrêt), RECORD PAUSE (aussi longtemps que la Pause est engagée) et ITR **:*(5 s).</p> <p><b>Indicateur de vitesse d'enregistrement</b></p> <p><b>Indicateur INDEX</b></p> <p><b>Valeur du compteur</b></p>
--	--	--



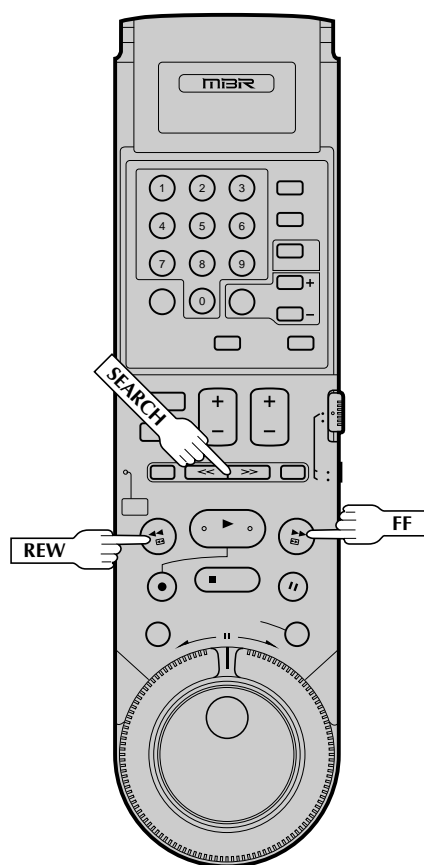
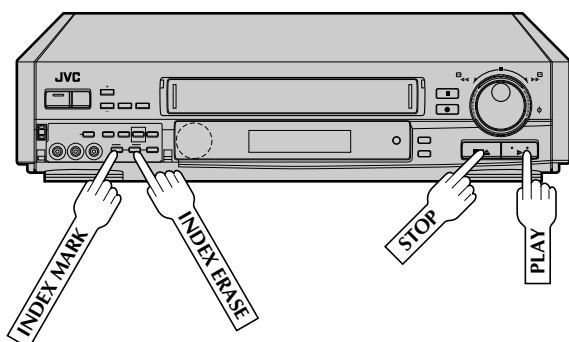

## Recherche indexée

Cette fonction recherche des codes d'indexation qui sont placés sur la bande au début d'un enregistrement.

### 1 LANCER LA RECHERCHE

Alors que la bande est arrêtée, appuyer sur **SEARCH** << ou >>.

### 2 AVOIR ACCÈS À UN CODE ÉLOIGNÉ

Pour accéder à un enregistrement situé 2 à 9 codes d'indexation plus loin, appuyer plusieurs fois sur **SEARCH** << ou >> jusqu'à ce que le nombre correct soit affiché sur l'écran (seulement si **SUPERPOSER** est réglé sur **MARCHE** (☞ p. 30)). La lecture commence automatiquement quand l'enregistrement désiré est localisé.

- Pour trouver le tout début du programme désiré, appuyer sur **REW** ou **FF** et chercher visuellement le point de début.

### REMARQUE:

Un code d'indexation n'est pas placé sur la bande quand l'enregistrement est pausé puis repris.

## Marquage/effacement manuel de code d'indexation

### Pour marquer un code d'indexation...

... pendant la lecture appuyer sur **INDEX MARK** du magnétoscope.

- Le magnétoscope marquera un code d'indexation à cet endroit.
- Si "SUPERPOSER" est réglé sur **MARCHE** (☞ p. 30), "MARK" clignote sur l'écran pendant le marquage d'un code d'indexation.

### Pour effacer un code d'indexation...

... pendant la lecture ou l'arrêt sur image appuyer sur **INDEX ERASE** du magnétoscope.

- Le magnétoscope avancera rapidement jusqu'au code d'indexation le plus proche et l'effacera. La lecture continue après l'effacement du code d'indexation.
- Si "SUPERPOSER" est réglé sur **MARCHE** (☞ p. 30), "ERASE" clignote sur l'écran pendant l'effacement d'un code d'indexation.

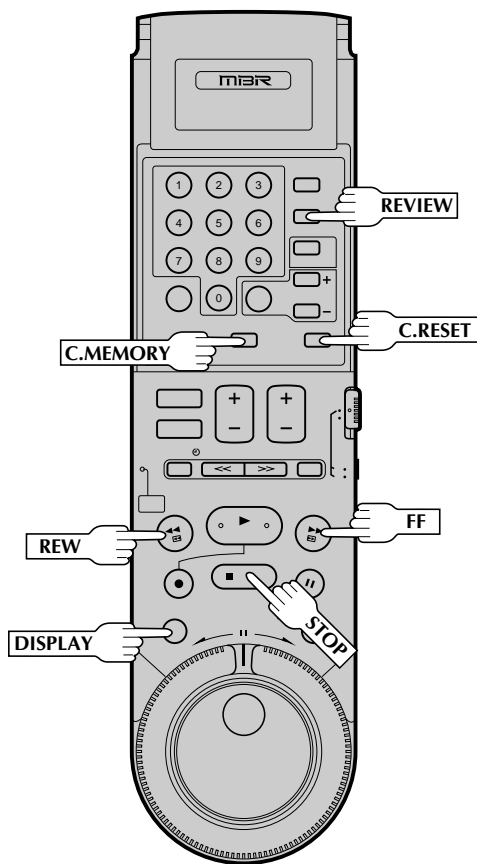
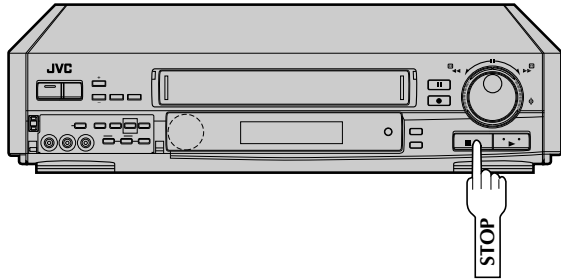

## Instant ReView

À la pression d'une touche, vous pouvez mettre en marche votre magnéscope, rembobiner la bande et commencer à visionner le programme le plus récemment enregistré par minuterie.

### ACTIVER INSTANT REVIEW

1

Après s'être assuré que le magnéscope est éteint et que le mode de minuterie est à l'arrêt, appuyer sur **REVIEW**.

- L'alimentation est mise en marche et le magnéscope recherche le code d'indexation indiquant le début du dernier programme enregistré par minuterie, puis commence automatiquement la lecture.
- Vous pouvez accéder à un programme de 2 à 9 codes d'indexation plus loin par rapport à la position courante sur la bande. Si, par exemple, vous avez 5 programmes enregistrés et que vous voulez regarder le 3ème, appuyer trois fois sur **REVIEW**.
- Pour trouver le tout début du programme désiré, appuyer sur **REW** ou **FF** et chercher visuellement le point de début.

### Remise à zéro du compteur

#### REMETTRE LE COMPTEUR À ZÉRO

1

Appuyer sur **C.RESET**.

#### REMARQUE:

En appuyant sur la touche **DISPLAY**, vous pouvez changer l'affichage pour montrer la valeur du compteur, le numéro de canal, l'heure de l'horloge ou la durée de bande restante. (Le numéro de canal n'est pas affiché pendant la lecture.)

### Mémoire de compteur

Lorsque cette fonction est activée, la bande retourne à la position "zéro" du compteur.

#### ACTIVER LA MÉMOIRE DE COMPTEUR

1

Appuyer sur **C.RESET** pendant la lecture à un point pour lequel vous voulez avoir un accès rapide pour plus tard. Le compteur passe à "0H 00M 00S".

Puis appuyer sur **C.MEMORY**. L'indicateur de mémoire de compteur sur le panneau d'affichage avant s'allume.

#### REVENIR À LA POSITION ZÉRO DU COMPTEUR

2

Appuyer sur **STOP** (pendant la lecture), puis sur **REW** ou **FF**. La bande est rembobinée ou défile rapidement et s'arrête automatiquement autour de "0H 00M 00S".

- Pour effacer la mémoire de compteur, appuyer sur **C.MEMORY**.

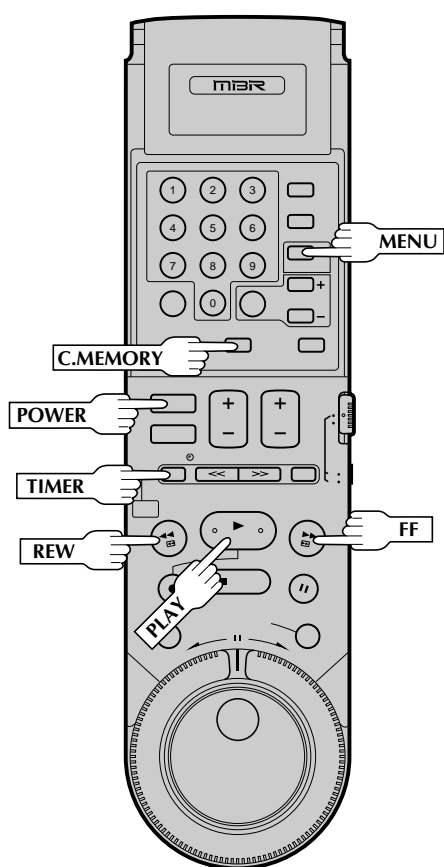
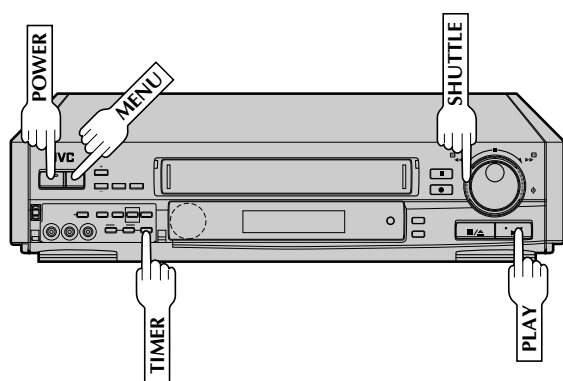

## Mémoire de la fonction suivante

La mémoire de la fonction suivante "dit" au magnéscope ce qu'il a à faire après le rembobinage de la bande. \*Avant de continuer, s'assurer que le magnéscope est en mode d'arrêt.

- a- Pour le lancement automatique de la lecture après le rembobinage ...  
... appuyer sur **REW**, puis appuyer sur **PLAY** dans les 2 secondes.
- b- Pour la coupure automatique de l'alimentation après le rembobinage ...  
... appuyer sur **REW**, puis appuyer sur **POWER** dans les 2 secondes.
- c- Pour l'attente de minuterie automatique après le rembobinage ...  
... Appuyer sur **REW**, puis appuyer sur **TIMER** dans les 2 secondes.

## REMARQUES:

- Pour faire ce qui précède en utilisant les commandes du magnéscope:  
A l'arrêt, tourner la bague **SHUTTLE** vers la gauche et la relâcher au lieu d'appuyer sur **REW**, puis appuyer sur **PLAY**, **POWER** ou **TIMER** dans les 2 secondes.
- Si vous voulez que la "fonction suivante" commence automatiquement au passage par "0H 00M 00S du compteur (au lieu du début de la bande), appuyer sur **C. MEMORY** pour que l'indicateur de mémoire de compteur apparaisse sur le panneau d'affichage avant d'appuyer sur **REW** ou **FF**.

## Lecture AV COMPU LINK

Votre magnéscope est compatible avec des éléments AV COMPU LINK de JVC, comprenant des amplificateurs (ou des récepteurs) et des téléviseurs. AV COMPU LINK offre une commande en une touche des appareils audio et vidéo qui sont reliés via leurs connecteurs AV COMPU LINK.

Par exemple: Chargez simplement une cassette dans le magnéscope et appuyez sur **PLAY** et les appareils AV COMPU LINK se mettent automatiquement en marche, le mode VIDEO du téléviseur est sélectionné et le magnéscope passe en mode de lecture. (PLAY n'a pas besoin d'être pressé si la languette de sécurité d'enregistrement de la cassette est retirée.)

## FAIRE LES RACCORDEMENTS

1

Raccorder votre magnéscope à un appareil AV COMPU LINK comme montré dans l'illustration à la page 34.

- Le câble à mini-fiche est un cordon avec une mini-fiche mono de 3,5 mm à chaque extrémité.

## METTRE EN MARCHÉ LE MAGNÉSCOPE

2

Appuyer sur **POWER**.

## AVOIR ACCÈS À L'ÉCRAN DU MENU PRINCIPAL

3

Appuyer sur **MENU** le nombre de fois nécessaire.

SUITE À LA PAGE SUIVANTE.

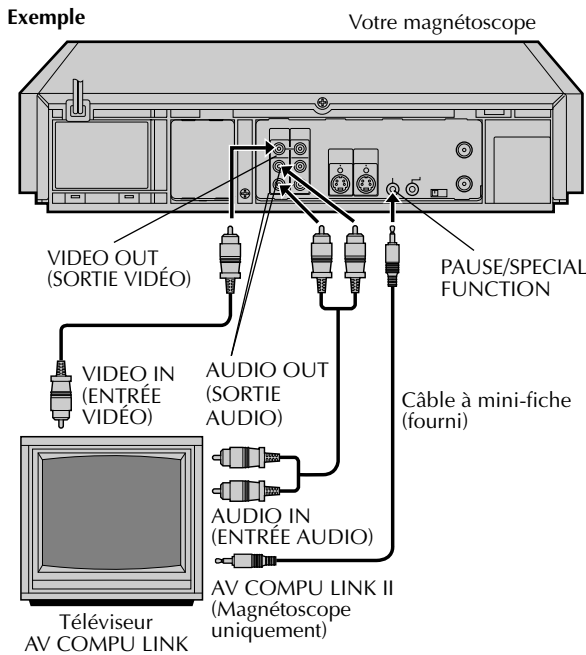
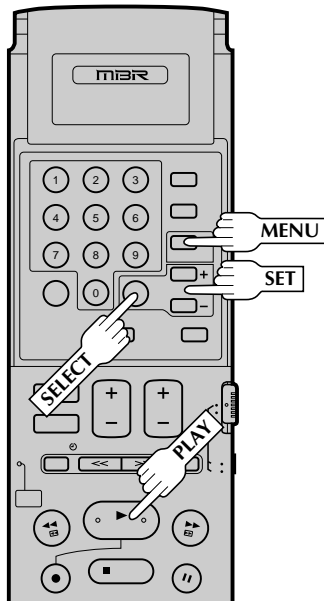
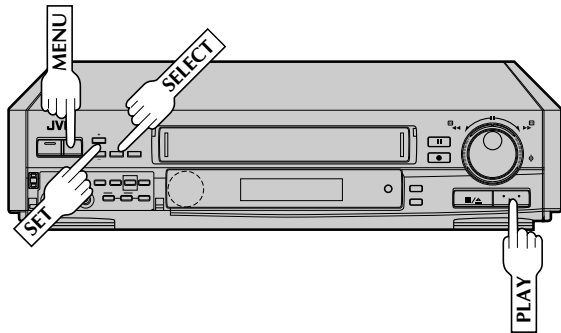

### 4 AVOIR ACCÈS À L'ÉCRAN DE RÉGLAGE DE FONCTION

Placer la flèche près de "FIXER FONCTION" en appuyant sur SET +/-, puis sur SELECT.

### 5 AVOIR ACCÈS À L'ÉCRAN DE FONCTION SPÉCIALE

Appuyer sur SET +/- pour placer la flèche près de "FONCTION SPÉCIALE", puis appuyer sur SELECT.

**FONCTIONS**  
 MINUTERIE AUTOMATIQUE  
 SUPERPOSER  
 SECOND AUDIO  
 MONITEUR AUDIO  
 MODE VITESSE ENREG.  
 → FONCTION SPÉCIALE  
 HI-FI NIVEAU ENR.  
 APPUYEZ (SELECT) POUR PROG  
 APPUYEZ (MENU) POUR FINIR

### 6 PERMETTRE LA LECTURE AV COMPU LINK

Appuyer sur SET +/- pour placer la flèche près de "AV COMPU LINK".

**FONCTION SPÉCIALE**  
 R.A. EDIT/PAUSE  
 → AV COMPU-LINK  
 APPUYEZ (SET) POUR CHOISIR  
 APPUYEZ (MENU) POUR FINIR

### 7 REVENIR À L'ÉCRAN NORMAL

Appuyer sur MENU le nombre de fois nécessaire.

### 8 EFFECTUER LA LECTURE AV COMPU LINK

Introduire simplement une cassette et appuyer sur PLAY (si la languette de sécurité d'enregistrement de la cassette a été retirée, la lecture commence automatiquement). Les appareils reliés sont mis en marche, et le téléviseur est réglé automatiquement sur son mode VIDEO!

**REMARQUE:**

Le raccordement varie en fonction du type de téléviseur JVC que vous avez. Veuillez vous reporter au manuel d'instructions du téléviseur en faisant ce raccordement.

# Enregistrement

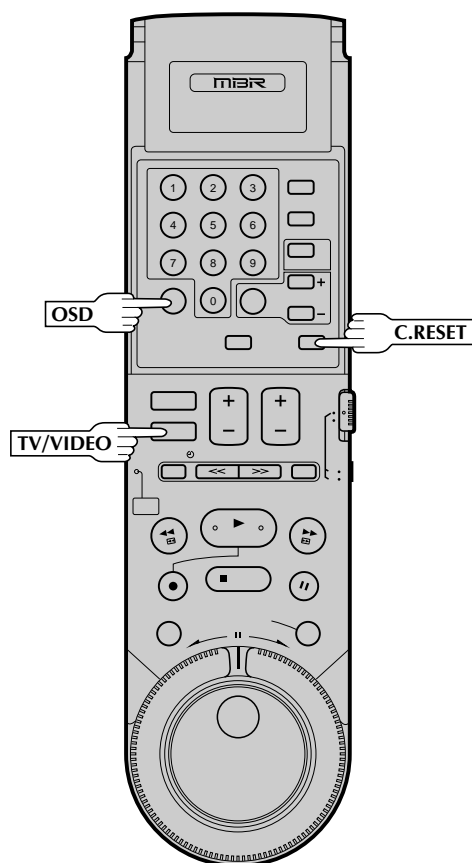
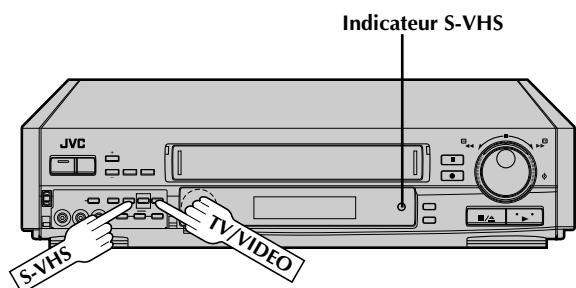

## Regarder un programme pendant l'enregistrement d'un autre

### PASSER EN MODE TV

1

Pendant l'enregistrement ...

- Appuyer sur **TV/VIDEO**. L'indicateur VIDEO du magnéscope s'éteint. (Si vous utilisez le raccordement RF (☞ p. 6) pour visionner la sortie de votre magnéscope, l'émission TV étant enregistrée disparaît.)
- Si vous utilisez le raccordement AV (☞ p. 6) ou le raccordement S-VIDEO (☞ p. 7) pour visionner la sortie de votre magnéscope, changer le mode d'entrée du téléviseur de AV en TV.

### SÉLECTIONNER LE CANAL À VISIONNER

2

Utiliser le sélecteur de canal du téléviseur pour régler la chaîne que vous voulez regarder.

## Afficher la durée d'enregistrement écoulée

### REMETTRE LE COMPTEUR À ZÉRO

1

Avant que l'enregistrement commence, appuyer sur **C.RESET**. Le compteur est remis à zéro et affiche la durée écoulée exacte comme la bande défile.

### AFFICHER LA DURÉE ÉCOULÉE SUR L'ÉCRAN

2

Pendant l'enregistrement, appuyer sur **OSD** n'importe quand pour voir la durée écoulée. Toutes les indications correspondant à l'état courant du magnéscope sont affichées pendant 5 secondes. L'affichage du compteur reste sur l'écran, indiquant la durée écoulée. Appuyer à nouveau sur **OSD** pour retirer l'affichage.

- S'assurer que "SUPERPOSER" est réglé sur "MARCHE" (☞ p. 30).
- Les indications ne sont pas enregistrées.

## S-VHS (Super VHS) et VHS

Votre magnéscope peut enregistrer en S-VHS ou en VHS.

- Pour enregistrer en S-VHS, introduire une cassette marquée "S-VHS". L'indicateur S-VHS s'allumera et le mode d'enregistrement S-VHS est automatiquement sélectionné.
- Pour enregistrer en VHS, introduire une cassette marquée "VHS". Le mode d'enregistrement VHS est automatiquement sélectionné.
- Vous pouvez également enregistrer en VHS sur des cassettes S-VHS. Dans ce but, après introduction d'une cassette S-VHS, appuyer sur la touche S-VHS. L'indicateur **S-VHS** s'éteindra.

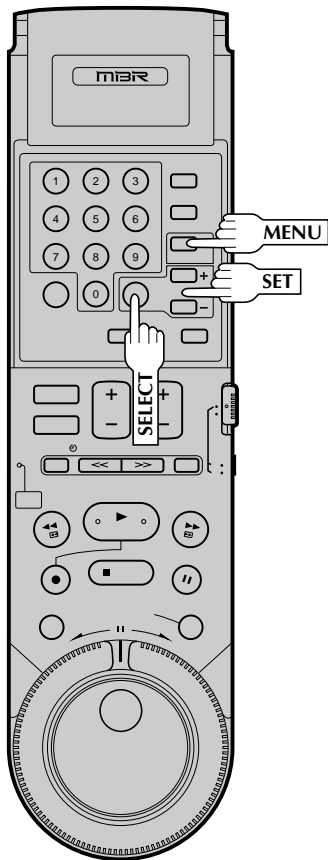
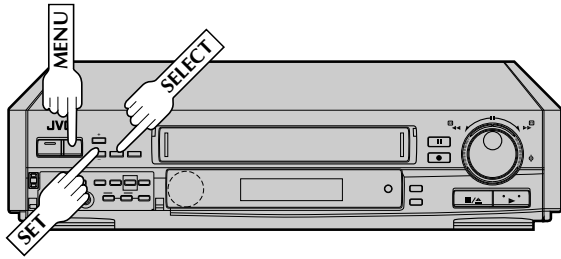

### REMARQUES:

- Si un programme SAP est reçu, l'audio SAP est enregistré sur les deux pistes audio Hi-Fi et normal. Le programme audio principal ne sera pas enregistré.
- Si un programme non SAP est reçu, l'audio principal est enregistré sur les deux pistes audio Hi-Fi et normal.

## Stéréo et SAP (Second Programme Audio)

Le décodeur MTS incorporé de votre magnétoscope permet la réception d'émissions à son TV multi-canal.

- L'indicateur ST sur le panneau d'affichage s'allume pendant la réception d'une émission stéréo, et SAP s'allume pendant la réception d'un programme SAP.
- Les deux indicateurs s'allument quand un programme stéréo est accompagné par de l'audio SAP.

**Pour enregistrer des programmes stéréo . . .**

. . . suivre simplement la procédure d'enregistrement de base.

**Pour écouter la piste son stéréo pendant l'enregistrement . . .**

. . . sélectionner "HI-FI" sur l'écran moniteur audio (☞ p. 29).

## Pour enregistrer des programmes SAP . . .

### 1 AVOIR ACCÈS À L'ÉCRAN DU MENU PRINCIPAL

Appuyer sur **MENU** le nombre de fois nécessaire.

### 2 AVOIR ACCÈS À L'ÉCRAN DE RÉGLAGE DE FONCTION

Placer la flèche près de "FIXER FONCTION" en appuyant sur **SET +/-**, puis sur **SELECT**.

### 3 AVOIR ACCÈS À L'ÉCRAN SECOND AUDIO

Placer la flèche près de "SECOND AUDIO" en appuyant sur **SET +/-**, puis sur **SELECT**.

### 4 SÉLECTIONNER LE MODE

Placer la flèche près de "MARCHE" en appuyant sur **SET +/-**.

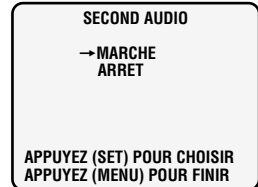

### 5 REVENIR À L'ÉCRAN NORMAL

Appuyer sur **MENU** le nombre de fois nécessaire.



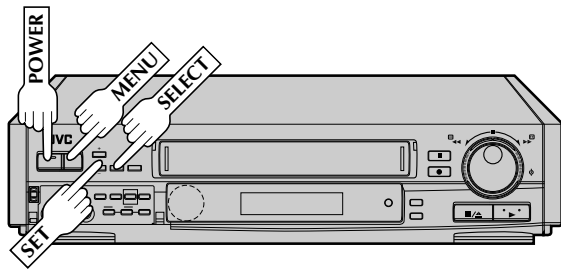

## Commande de niveau d'enregistrement audio Hi-Fi

Votre magnétope permet le réglage manuel du niveau d'enregistrement audio Hi-Fi. Bien que la couverture du niveau d'enregistrement audio pré-réglée soit satisfaisante pour l'enregistrement audio, si le son que vous allez enregistrer est trop fort ou trop faible, ajuster le niveau d'enregistrement audio en se référant aux indicateurs de niveau audio du magnétope.

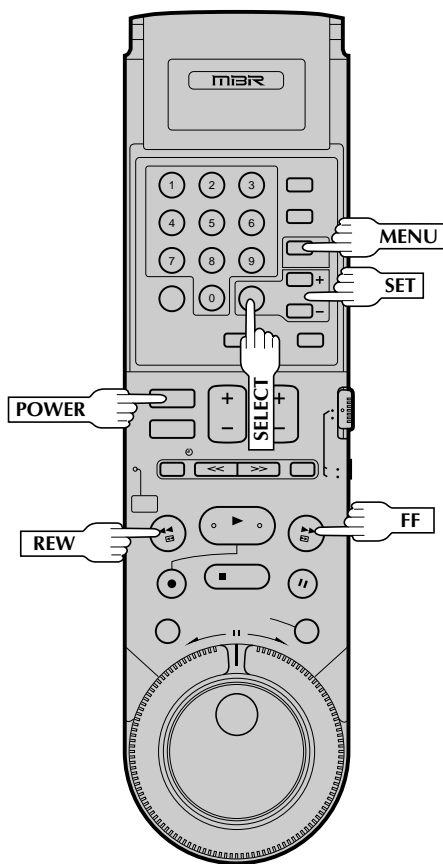

1

### METTRE EN MARCHÉ LE MAGNÉTOPE

Appuyer sur **POWER**.

2

### AVOIR ACCÈS À L'ÉCRAN DU MENU PRINCIPAL

Appuyer sur **MENU** le nombre de fois nécessaire.

3

### AVOIR ACCÈS À L'ÉCRAN DE RÉGLAGE DE FONCTION

Appuyer sur **SET +/-** pour placer la flèche près de "FIXER FONCTION", puis appuyer sur **SELECT**.

4

### AVOIR ACCÈS À L'ÉCRAN DU NIVEAU D'ENREGISTREMENT HI-FI

Appuyer sur **SET +/-** pour placer la flèche près de "HI-FI NIVEAU ENR.", puis appuyer sur **SELECT**.

<b>FONCTIONS</b>
MINUTERIE AUTOMATIQUE
SUPERPOSER
SECOND AUDIO
MONITEUR AUDIO
MODE VITESSE ENREG.
FONCTION SPÉCIALE
→ HI-FI NIVEAU ENR.
APPUYEZ (SELECT) POUR PROG
APPUYEZ (MENU) POUR FINIR

5

### SÉLECTIONNER LE MODE

Placer la flèche près de "MANUEL" en appuyant sur **SET +/-**.

<b>HI-FI NIVEAU ENR.</b>
REGLAGE
→ MANUEL
APPUYEZ (REW)      APPUYEZ (FF)
MIN-----MAX
APPUYEZ (SET) POUR CHOISIR
APPUYEZ (MENU) POUR FINIR

SUITE À LA PAGE SUIVANTE.

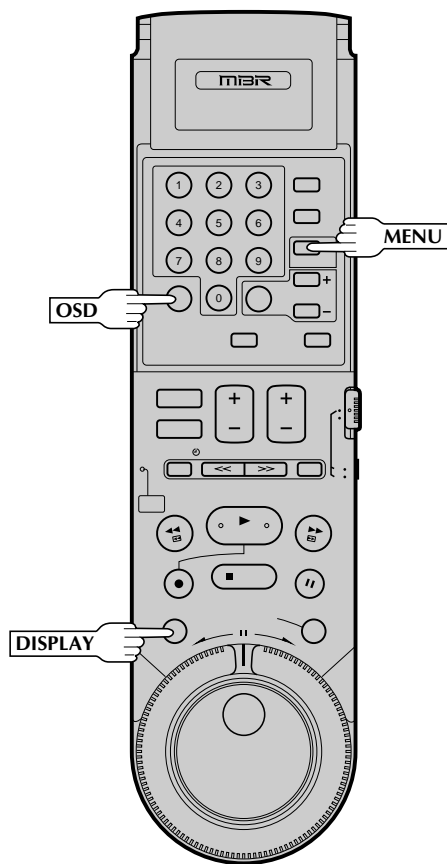
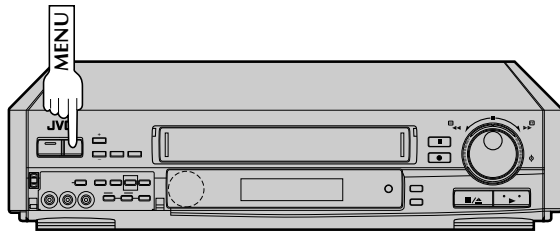
**REMARQUE:**

- "SUPERPOSER" doit être réglé sur "MARCHE", sinon l'affichage sur écran n'apparaîtra pas (☞ p. 30).
- Au début de la bande, cette estimation peut ne pas être précise. Toutefois, comme la bande est utilisée et que la durée de bande restante diminue, l'estimation devient plus précise.
- L'indication de durée de bande restante n'est pas précise en utilisant des cassettes VHS-C avec l'adaptateur VHS-C.

**AJUSTER LE NIVEAU D'ENREGISTREMENT AUDIO****6**Appuyer sur **FF** ou **REW**.

- Pour déplacer les niveaux audio sur l'écran d'une division de l'échelle, appuyer brièvement 5 fois de suite sur **FF** ou **REW**. Pour déplacer les niveaux audio plus rapidement, maintenir pressé **FF** ou **REW**.
- Ajuster le niveau d'enregistrement pour que les indicateurs de niveau audio atteignent 0 dB à 4 dB pour le volume sonore maximum.

**REVENIR À L'ÉCRAN NORMAL****7**Appuyer sur **MENU** le nombre de fois nécessaire pour sortir.**REMARQUE:**

Le bruit augmentera si le niveau d'enregistrement est trop faible, tandis qu'une distorsion augmentera si le niveau est trop élevé.

**Affichage de la durée de bande restante****1****AFFICHER LES INFORMATIONS DU COMPTEUR**Appuyer sur **OSD**.**2****AFFICHER LA DURÉE DE BANDE RESTANTE**

Appuyer sur **DISPLAY** jusqu'à ce que "REMAIN" apparaisse sur l'écran. La durée de bande restante approximative apparaît sur l'écran du téléviseur et sur le panneau d'affichage du magnétoscope.

- La durée de bande restante est calculée à partir de la vitesse de la bande (SP ou EP) utilisée. La durée restante indiquée est seulement une estimation.
- En appuyant sur **DISPLAY**, vous pouvez changer l'indication sur le panneau d'affichage pour indiquer la valeur du compteur, le numéro de canal, l'heure de l'horloge ou la durée de bande restante.

**3****SORTIR DE L'AFFICHAGE**Appuyer de nouveau sur **OSD**.



## Minuterie d'arrêt (ITR)

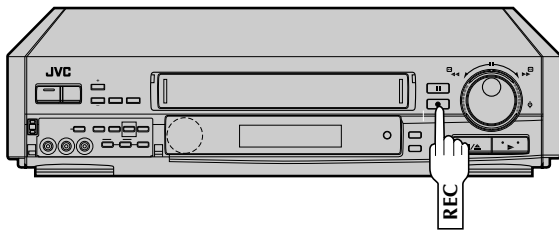

Cette méthode facile vous permet d'enregistrer de 30 minutes à 9 heures (par tranches de 30 minutes), et de couper le magnétoscope après la fin de l'enregistrement.

### 1 COMMENCER L'ENREGISTREMENT

Appuyer sur **REC** sur le panneau avant.

### 2 PASSER EN MODE ITR

Appuyer à nouveau sur **REC**. ITR clignote et 0:30 apparaît dans l'affichage.

### 3 RÉGLER LA DURÉE D'ENREGISTREMENT

Si vous voulez enregistrer pendant plus de 30 minutes, appuyer sur **REC** pour prolonger la durée. Chaque pression prolonge la durée d'enregistrement de 30 minutes.

#### REMARQUES:

- Vous pouvez effectuer ITR seulement en utilisant la touche **REC** sur le panneau avant du magnétoscope.
- Après avoir réglé la durée, l'affichage précédent réapparaît.
- Pour vérifier la durée restante, appuyer une fois sur **REC** pendant l'enregistrement et la durée restante sera affichée pendant 5 secondes environ. Faire attention de ne pas appuyer de nouveau sur **REC** dans ces 5 secondes, ou vous ajouterez 30 minutes de plus à l'enregistrement.

# Programmation de la minuterie VCR Plus+

Avant la programmation de la minuterie VCR Plus+, voir "Réglage VCR Plus+" à la page 20.

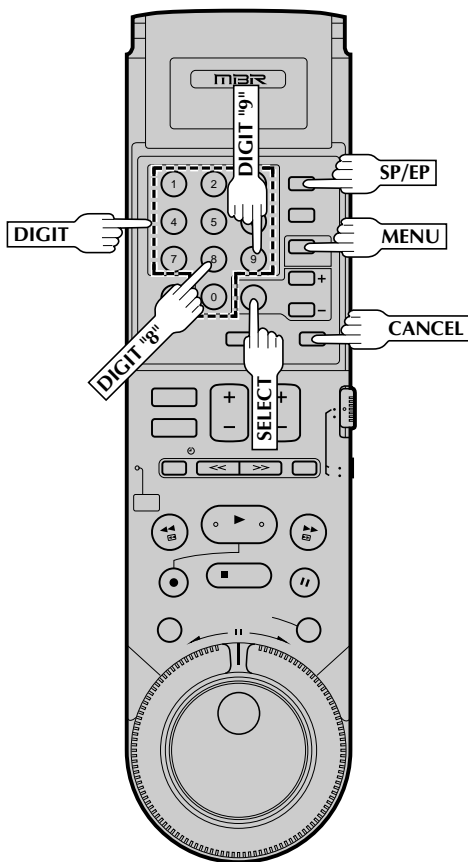
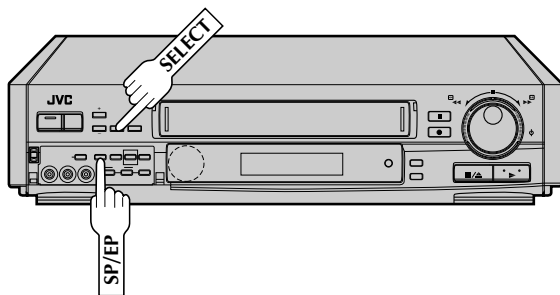

L'enregistrement par minuterie vous permet de programmer le magnéscope pour enregistrer automatiquement un programme qui sera diffusé plus tard. La fonction d'enregistrement par minuterie peut être programmée en utilisant la programmation de la minuterie VCR Plus+ ou sur écran (p. 42).

1

## CHARGER UNE CASSETTE

S'assurer que la languette de sécurité d'enregistrement est présente.

- L'alimentation du magnéscope sera mise automatiquement.

2

## AVOIR ACCÈS À L'ÉCRAN VCR PLUS+

Appuyer sur **MENU** de la télécommande.

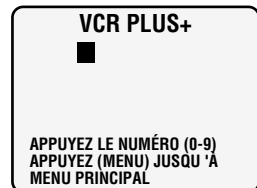

- L'horloge doit être réglée pour avoir accès à l'écran VCR Plus+. Si vous n'avez pas réglé l'horloge, l'écran du menu principal apparaît quand vous appuyez sur **MENU**. Se référer à la page 8 pour la procédure de réglage de l'horloge automatique avancé ou à la page 9 pour la procédure de réglage de l'horloge.

3

## ENTRER LE NUMÉRO PLUSCODE

Appuyer sur les touches **DIGIT** appropriées pour entrer le numéro PlusCode indiqué dans les guides TV pour le programme TV que vous voulez enregistrer.

- Pour faire des corrections, appuyer sur **CANCEL** et entrer le numéro PlusCode correct.
- Si le numéro PlusCode que vous entrez est incorrect, "ERREUR" peut apparaître sur l'écran pour vous avertir de l'erreur. Ceci arrive quand le numéro PlusCode est pour un programme qui est déjà passé. "ERREUR" est affiché pendant environ 4 secondes et l'écran VCR Plus+ réapparaît (étape 2).

4

## VÉRIFIER LES DONNÉES ENTRÉES

Appuyer sur **SELECT** et l'écran de programmation apparaît.

Le numéro PlusCode que vous avez entré apparaît dans l'écran de programmation. S'assurer qu'il est juste.



- Pour enregistrer par minuterie des séries quotidiennes ou hebdomadaires, appuyer sur **DAILY (DIGIT "8")** ou **WEEKLY (DIGIT "9")**. "JOUR" ou "SEMAINE" apparaît sur l'écran de programmation.
- Pour l'enregistrement hebdomadaire, la date désirée pour le jour de la semaine doit être indiquée.
- Si vous avez fait une erreur, appuyer sur **CANCEL** et, après avoir appuyé sur **MENU** le nombre de fois nécessaire pour avoir accès à l'écran VCR Plus+, entrer le numéro PlusCode correct.

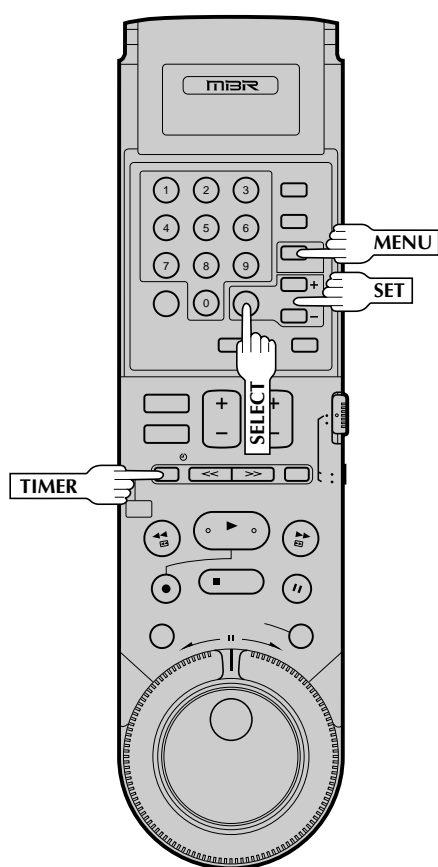
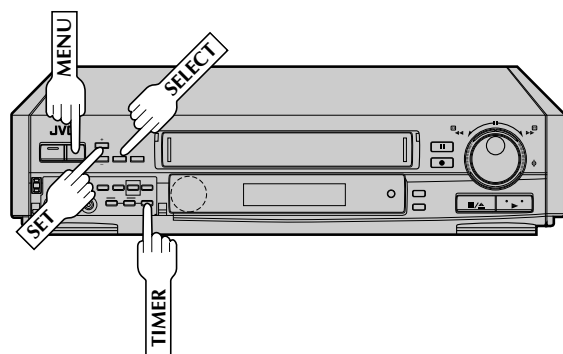

## 5 RÉGLER LA VITESSE D'ENREGISTREMENT

Appuyer sur **SP/EP**.

## 6 VÉRIFIER/CORRIGER LES DONNÉES ENTRÉES

Si les données sont correctes comme elles sont, passer à l'étape 7. Si ce n'est pas le cas, appuyer sur **SELECT** jusqu'à ce que l'item que vous voulez modifier commence à clignoter. Puis appuyer sur **SET +/-** pour obtenir le réglage voulu.

## 7 REVENIR À L'ÉCRAN NORMAL

Appuyer sur **MENU** le nombre de fois nécessaire.

- Appuyer seulement une fois pour avoir accès à l'écran de minuterie automatique (☞ p. 45).

## 8 PASSER EN MODE DE MINUTERIE

Appuyer sur **TIMER**. Le magnétoscope s'éteint automatiquement.

### REMARQUES:

- Pour sortir du mode de minuterie avant que l'enregistrement commence, appuyer de nouveau sur **TIMER**. Une nouvelle pression fera repasser en mode de minuterie.
- En cas de coupure de courant après programmation, le soutien mémoire du magnétoscope garde vos sélections pendant 20 heures environ.
- La durée de soutien deviendra plus courte comme l'appareil est utilisé.
- Lors de l'enregistrement par minuterie de canaux câblés reçus à travers un adaptateur de TV câblée, bien s'assurer que l'adaptateur est en marche.

# Programmation sur écran de la minuterie

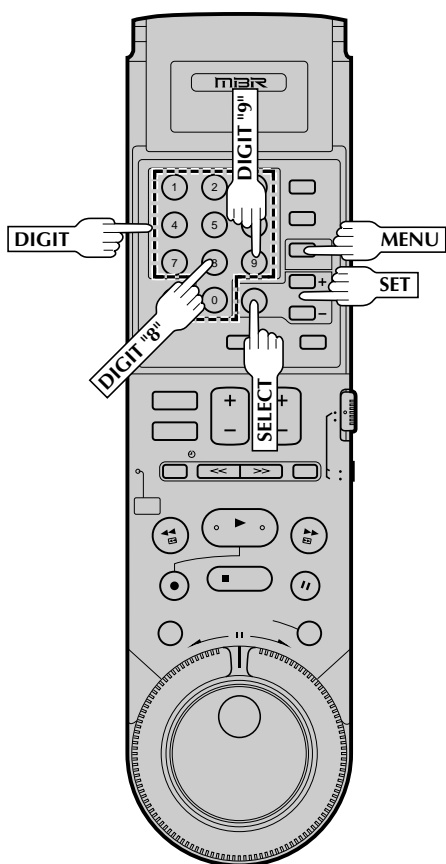
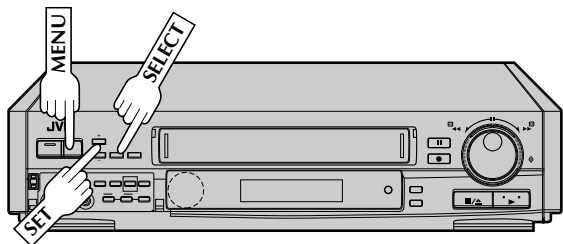

Vous pouvez directement programmer la minuterie du magnéscope pour enregistrer jusqu'à 8 spectacles, sur une période d'un an. Se rappeler, l'horloge doit être réglée avant pour pouvoir programmer la minuterie (☞ p. 8 ou 9).

## 1 CHARGER UNE CASSETTE

S'assurer que la languette de sécurité d'enregistrement est intacte. Si ce n'est pas le cas, couvrir l'emplacement avec de la bande adhésive avant d'introduire la cassette.

- Le magnéscope est mis en marche, et le compteur est remis à zéro, automatiquement.

## 2 AVOIR ACCÈS AU MENU SUR ÉCRAN

Appuyer sur **MENU** le nombre de fois nécessaire pour faire apparaître l'écran du menu principal.

## 3 AVOIR ACCÈS À L'ÉCRAN DE RÉGLAGE DE PROGRAMMATION

S'assurer que la flèche est sur la gauche de "FIXER PROGRAMME", puis appuyer sur **SELECT**.

## 4 SÉLECTIONNER UN NUMÉRO DE PROGRAMME

Appuyer sur **SET +/-** pour sélectionner un numéro de programme vacant, puis appuyer sur **SELECT**. La première fois que vous faites cela, tous les numéros seront vacants, alors appuyer simplement sur **SELECT** quand l'écran apparaît.

PROGRAMME 1	
DATE	--/--
DEBUT	---:-- AM
FIN	---:-- AM
CANAL	-- SP
APPUYEZ (SELECT) POUR PROG APPUYEZ (MENU) POUR FINIR	

## 5 RÉGLER LES INFORMATIONS DE PROGRAMMATION

Appuyer sur **SET +/-** pour régler le mois, puis appuyer sur **SELECT**. L'affichage du jour commence à clignoter. Répéter la procédure pour régler le jour, l'heure de début, l'heure de fin, la chaîne et la vitesse d'enregistrement. Pour régler la chaîne vous pouvez également utiliser les touches **DIGIT**.

- Ne pas utiliser la touche **SET -** pour régler la date.
- Si l'entrée ligne est à utiliser comme source pour un enregistrement par minuterie, sélectionner "AUX" comme canal d'entrée et régler la sortie de l'adaptateur de TV câblée sur "ARRET" (☞ p. 17). La commande par le magnéscope et l'enregistrement par minuterie de l'adaptateur de TV câblée n'est plus possible.

\*\* Vous pouvez enregistrer des programmes sélectionnés à la même heure tous les jours de la semaine, ou une fois par semaine. Avant d'entrer le mois ou jour, appuyer sur la touche **DIGIT "8"** (DAILY) ou **"9"** (WEEKLY). Soit "JOUR" ou "SEMAINE" apparaît. Appuyer à nouveau et "JOUR" ou "SEMAINE" disparaît. Pour l'enregistrement hebdomadaire, la date désirée pour le jour de la semaine doit être indiquée.

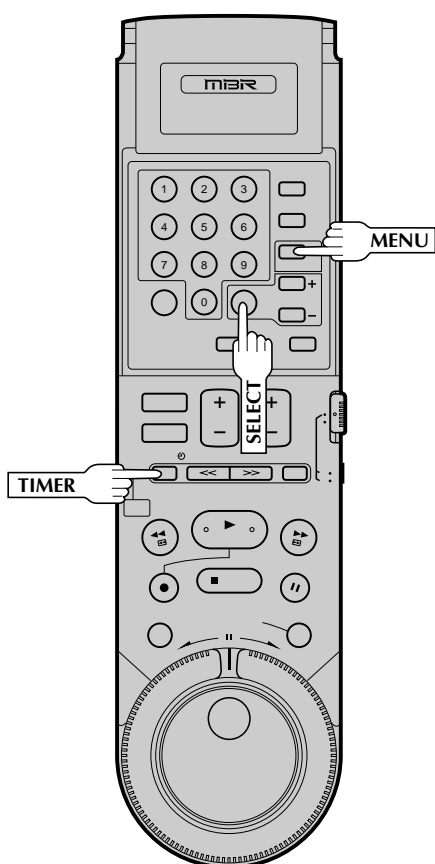
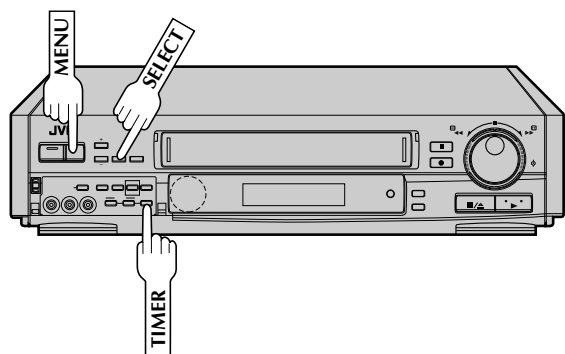

## 6 FAIRE DES CORRECTIONS

Pour changer l'un des réglages, appuyer sur **SELECT** jusqu'à ce que l'item que vous voulez changer commence à clignoter. Puis régler comme dans l'étape 5.

## 7 REVENIR À L'ÉCRAN NORMAL

Appuyer sur **MENU** le nombre de fois nécessaire.

- Appuyer seulement une fois pour avoir accès à l'écran de minuterie automatique (☞ p. 45).

## 8 PASSER EN MODE DE MINUTERIE

Appuyer sur **TIMER**. Le magnétoscope s'éteint automatiquement.

### REMARQUES:

- Pour sortir du mode de minuterie avant que l'enregistrement commence, appuyer à nouveau sur **TIMER**. Une nouvelle pression fera repasser en mode de minuterie.
- En cas de coupure de courant après programmation, le soutien mémoire du magnétoscope garde vos sélections pendant 20 heures environ.
- La durée de soutien deviendra plus courte comme l'appareil est utilisé.
- Si vous sélectionnez "FIXER PROGRAMME" avant d'avoir réglé la date et l'heure, un message d'erreur apparaît. Suivre ses instructions.
- Si vous entrez une heure de début qui est déjà passée, **ERREUR** apparaît sur l'écran en clignotant.
- Les programmes qui commencent après minuit doivent avoir la date du lendemain.
- Une fois que l'enregistrement par minuterie est terminé, l'alimentation du magnétoscope est coupée automatiquement.
- Vous pouvez programmer la minuterie alors qu'un enregistrement normal est en cours; le menu sur écran ne sera pas enregistré.
- Si la fin de la bande est atteinte pendant l'enregistrement par minuterie, la cassette est automatiquement éjectée.
- Lors de l'enregistrement par minuterie de canaux câblés reçus à travers un adaptateur de TV câblée, bien s'assurer que l'adaptateur est en marche.

### EXEMPLE

Si vous programmez le magnétoscope pour enregistrer par minuterie un spectacle le 6 septembre sur le canal 40 de midi à 1:00 PM en mode SP, l'écran ressemblera à ceci:

PROGRAMME 1	
DATE	9/ 6 DIM
DEBUT	12:00 PM
FIN	1:00 PM
CANAL	40 SP
APPUYEZ (SELECT) POUR PROG	
APPUYEZ (MENU) POUR FINIR	



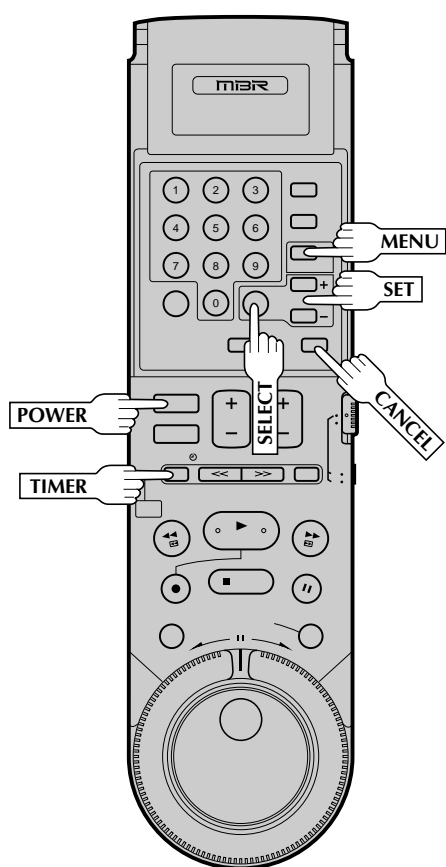
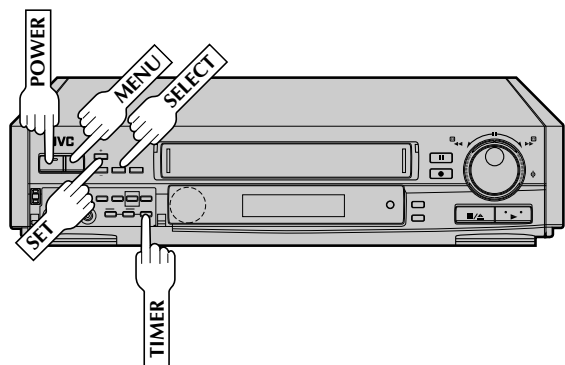

## Vérifier et annuler des programmes

- 1** SORTIR DU MODE DE MINUTERIE  
Appuyer sur **TIMER**, puis sur **POWER**.
- 2** AVOIR ACCÈS AU MENU SUR ÉCRAN  
Appuyer sur **MENU** le nombre de fois nécessaire.
- 3** AVOIR ACCÈS À L'ÉCRAN DE RÉGLAGE DE PROGRAMMATION  
Appuyer sur **SET +/-** pour placer la flèche près de "FIXER PROGRAMME", puis appuyer sur **SELECT**.
- 4** VÉRIFIER LES INFORMATIONS PROGRAMMÉES  
Appuyer sur **SET +/-** pour vérifier les programmes les uns après les autres.

### Pour annuler un programme . . .

- 5** ANNULER UN PROGRAMME  
Appuyer sur **CANCEL**.  
• Répéter les étapes 4 et 5 le nombre de fois nécessaire.
- 6** REVENIR À L'ÉCRAN NORMAL  
Appuyer sur **MENU** le nombre de fois nécessaire. S'il reste encore des programmes, passer à l'étape 7.
- 7** REVENIR EN MODE DE MINUTERIE  
Appuyer à nouveau sur **TIMER**.

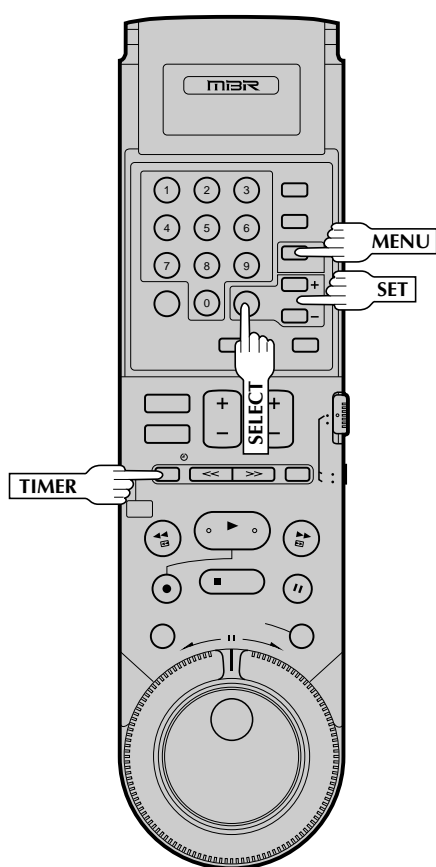
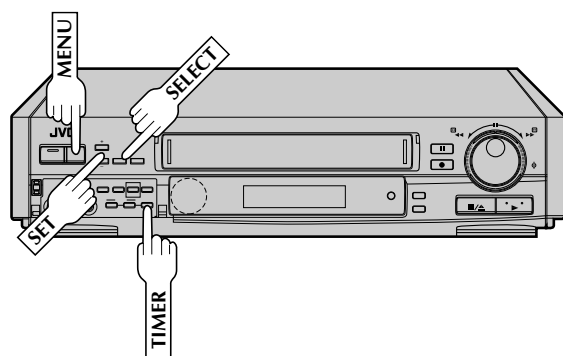

## Minuterie automatique

Si la minuterie automatique est réglée sur MARCHE, la minuterie est engagée automatiquement quand l'alimentation du magnétoscope est coupée et relâchée quand l'alimentation est remise.

### 1 AVOIR ACCÈS À L'ÉCRAN DU MENU PRINCIPAL

Appuyer sur **MENU** le nombre de fois nécessaire.

### 2 AVOIR ACCÈS À L'ÉCRAN DE RÉGLAGE DE FONCTION

Placer la flèche près de "FIXER FONCTION" en appuyant sur **SET +/-**, puis sur **SELECT**.

### 3 AVOIR ACCÈS À L'ÉCRAN DE MINUTERIE AUTOMATIQUE

Placer la flèche près de "MINUTERIE AUTOMATIQUE" en appuyant sur **SET +/-**, puis sur **SELECT**. Passer alors à l'étape 2 de la procédure ci-dessous.

Ou, pendant la programmation de la minuterie sur écran...

### 1 AVOIR ACCÈS À L'ÉCRAN DE MINUTERIE AUTOMATIQUE

Dans l'étape 7 de la procédure de programmation de la minuterie VCR Plus+ (☞ p. 41) ou dans l'étape 7 de la procédure de programmation de la minuterie sur écran (☞ p. 43), appuyer sur **MENU**.

### 2 SÉLECTIONNER LE MODE

Placer la flèche près de votre choix ("MARCHE" ou "ARRÊT") en appuyant sur **SET +/-**.

MINUTERIE AUTOMATIQUE

→ MARCHE  
ARRÊT

APPUYEZ (SET) POUR CHOISIR  
APPUYEZ (MENU) POUR FINIR

### 3 REVENIR À L'ÉCRAN NORMAL

Appuyer sur **MENU** le nombre de fois nécessaire.

## REMARQUE:

Par sécurité, quand MINUTERIE AUTOMATIQUE est réglée sur "ARRÊT", toutes les autres fonctions du magnétoscope sont bloquées alors que le mode de minuterie est engagé. Pour sortir du mode de minuterie, appuyer sur **TIMER**.

# Montage à partir d'un caméscope

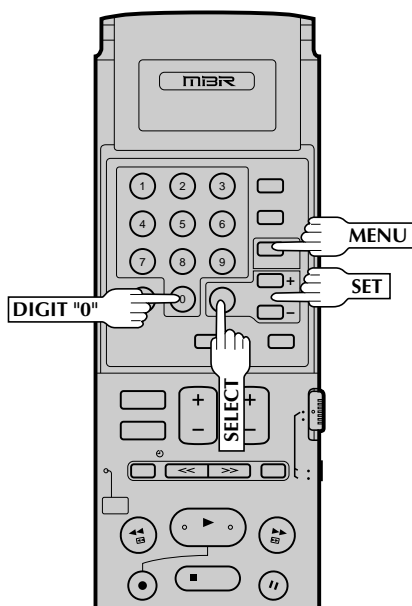
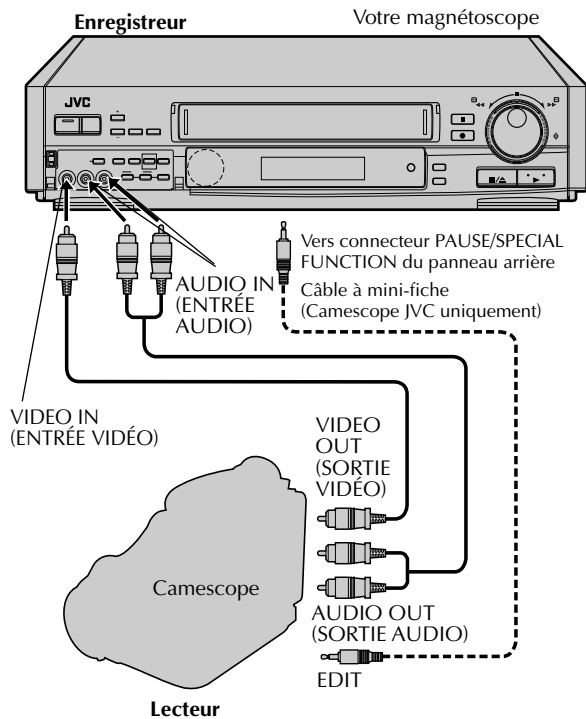

Vous pouvez utiliser un caméscope comme lecteur et votre magnétoscope comme enregistreur.

## 1 FAIRE LES RACCORDEMENTS

Raccorder un câble AV entre les connecteurs de sortie vidéo et audio du caméscope et les connecteurs VIDEO IN et AUDIO IN de votre magnétoscope.

- Si vous utilisez un caméscope JVC disposant de la fonction de commande de montage, le caméscope peut commander votre magnétoscope. Le câble à mini-fiche est un cordon avec une mini-fiche mono de 3,5 mm à chaque extrémité.
- En raccordant un caméscope avec une sortie audio monophonique, raccorder le connecteur de sortie audio sur le caméscope à AUDIO IN L du magnétoscope.

## 2 CHARGER UNE CASSETTE

Introduire la cassette à enregistrer dans l'enregistreur.

## 3 RÉGLER LE MODE D'ENTRÉE DE L'ENREGISTREUR

Appuyer sur la touche **DIGIT "0"** pour régler sur AUX.

## 4 AVOIR ACCÈS À L'ÉCRAN DU MENU PRINCIPAL

Appuyer sur **MENU** le nombre de fois nécessaire.

## 5 AVOIR ACCÈS À L'ÉCRAN DE RÉGLAGE DE FONCTION

Placer la flèche près de "FIXER FONCTION" en appuyant sur **SET +/-**, puis sur **SELECT**.

*Si vous utilisez un caméscope JVC à commande de montage — étape 6*  
*Si non — étape 9*

## 6 AVOIR ACCÈS À L'ÉCRAN DE FONCTION SPÉCIALE

Appuyer sur **SET +/-** pour placer la flèche près de "FONCTION SPÉCIALE", puis appuyer sur **SELECT**.

## 7 SÉLECTIONNER LE MODE

Appuyer sur **SET +/-** pour placer la flèche près de "R.A.EDIT/PAUSE".

### FONCTION SPÉCIALE

→R.A. EDIT/PAUSE  
AV COMPU-LINK

APPUYEZ (SET) POUR CHOISIR  
APPUYEZ (MENU) POUR FINIR

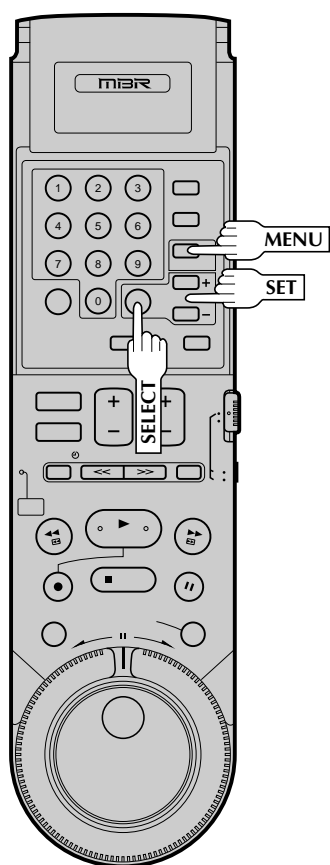
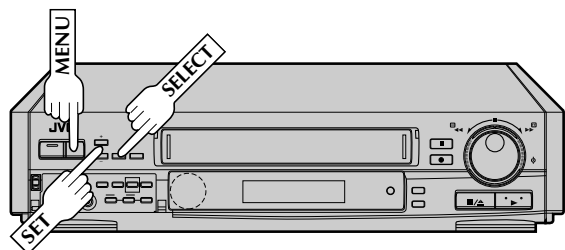

8

## REVENIR À L'ÉCRAN DE RÉGLAGE DE FONCTION

Appuyer sur MENU.

9

## AVOIR ACCÈS À L'ÉCRAN DE MODE DE COPIE DE BANDE

Appuyer sur SET +/- pour placer la flèche près de "MODE VITESSE ENREG.", puis appuyer sur SELECT.

10

## SÉLECTIONNER LE MODE

Placer la flèche près de "MARCHE" en appuyant sur SET +/-.

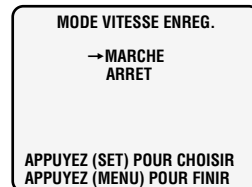

11

## REVENIR À L'ÉCRAN NORMAL

Appuyer sur MENU le nombre de fois nécessaire.

12

## LANCER LE LECTEUR

Régler le camescope en mode de lecture.

### REMARQUE:

Si le camescope dispose d'une fonction de surimpression/annulation d'affichage sur écran, régler sa fonction de surimpression ou d'affichage à l'arrêt avant d'appuyer sur la touche de lecture.

13

## LANCER L'ENREGISTREUR

Régler votre magnétoscope en mode d'enregistrement.

- Si vous utilisez un camescope JVC disposant de la commande de montage, il peut mettre automatiquement le magnétoscope en mode d'enregistrement. (Se référer au manuel d'instructions du camescope.)

### REMARQUES:

- Les raccordements faits sur les entrées vidéo et audio en façade ont automatiquement priorité sur le raccordement de l'entrée VIDEO/AUDIO ou S-VHS du panneau arrière. Si vous voulez faire du montage avec une autre machine raccordée aux connecteurs d'entrée arrière, s'assurer qu'il n'y a rien de raccordé sur les connecteurs avant.
- Il n'est pas possible de régler en même temps "MODE VITESSE ENREG." sur "MARCHE" avec "DYNAMIC CONTRAST" en marche.

# Montage vers ou à partir d'un autre magnéto

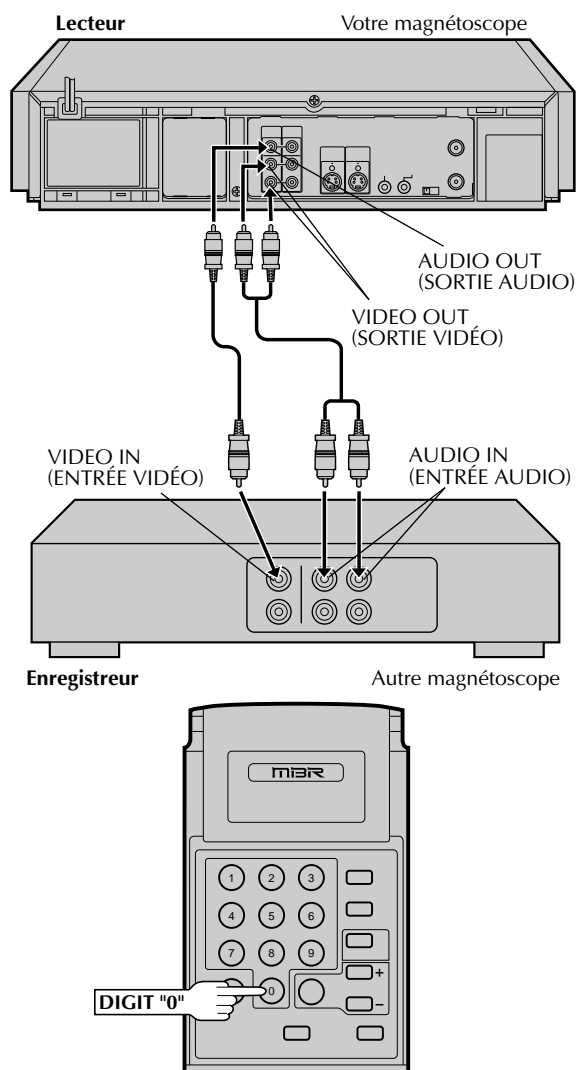

## REMARQUES:

- Les raccordements faits sur les entrées vidéo et audio en façade ont automatiquement priorité sur le raccordement de l'entrée VIDEO/AUDIO ou S-VHS du panneau arrière. Si vous voulez faire du montage avec une autre machine raccordée aux connecteurs d'entrée arrière, s'assurer qu'il n'y a rien de raccordé sur les connecteurs avant.
- Il n'est pas possible de régler en même temps "MODE VITESSE ENREG." sur "MARCHE" avec "DYNAMIC CONTRAST" en marche.

Vous pouvez utiliser votre magnéto comme lecteur ou enregistreur.

## FAIRE LES RACCORDEMENTS

### 1

Raccorder un câble AV entre les connecteurs de sortie vidéo et audio du lecteur et les connecteurs d'entrée vidéo et audio de l'enregistreur.

- Si vous utilisez votre magnéto comme enregistreur et un magnéto monophonique comme lecteur, raccorder le connecteur de sortie audio du lecteur au connecteur AUDIO IN L de l'enregistreur.

## CHARGER DES CASSETTES

### 2

Introduire la cassette de lecture dans le lecteur et la cassette à enregistrer dans l'enregistreur.

## ENGAGER LE MODE DE COPIE DE BANDE

### 3

Suivre les étapes 4, 5, 9 à 11 de la section "Montage à partir d'un caméscope" (p. 46).

## RÉGLER LE MODE D'ENTRÉE DE L'ENREGISTREUR

### 4

Régler sur AUX. Avec ce magnéto, appuyer sur la touche **DIGIT "0"** (AU apparaît sur l'affichage à la place du numéro de canal).

## LANCER LE LECTEUR

### 5

Le régler en mode de lecture.

## REMARQUE:

Si le lecteur dispose d'une fonction de surimpression/annulation d'affichage sur écran, régler "SUPEROSER" sur ARRÊT avant d'appuyer sur **PLAY** (p. 30).

## LANCER L'ENREGISTREUR

### 6

Le régler en mode d'enregistrement.

### Avantages des magnétoscopes S-VHS

Vous pouvez faire du montage VHS en S-VHS, S-VHS en VHS, ou, inutile de le dire, S-VHS en S-VHS.

- VHS en S-VHS (raccordement VIDEO-VIDEO): Enregistre des signaux de lecture VHS dans le mode S-VHS. Bien que la qualité d'image soit limitée de façon inhérente par celle de l'original, la bande montée a une qualité d'image meilleure que celles obtenues par montage VHS en VHS.
- S-VHS en VHS (raccordement VIDEO-VIDEO): Comme la qualité d'image du matériel source est très élevée, la bande montée a une meilleure qualité d'image que celles obtenues par montage VHS en VHS.
- S-VHS en S-VHS (raccordement S-VIDEO): Tous les signaux seront transférés sans dégradation.

# Montage par assemblage

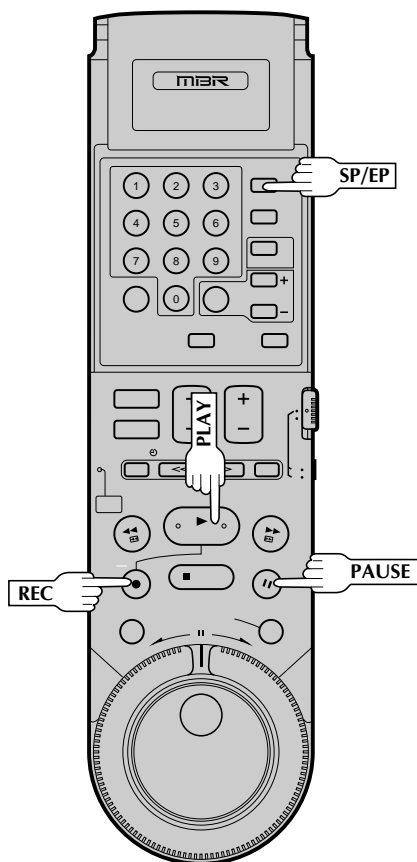
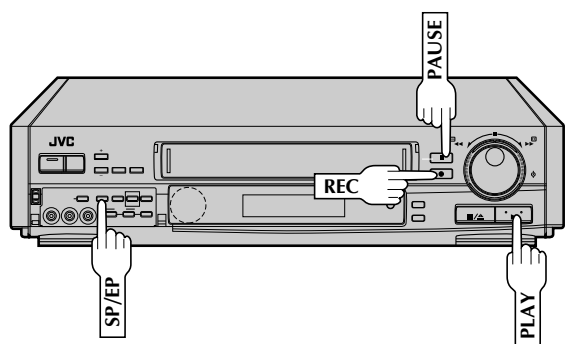

Le montage par assemblage ajoute des séquences enregistrées les unes derrière les autres.  
Pour utiliser votre magnétoscope comme enregistreur ...

- 1 CHARGER DES CASSETTES**  
Introduire la cassette originale dans le lecteur, et la cassette à enregistrer dans l'enregistreur.
- 2 RÉGLER LA VITESSE D'ENREGISTREMENT**  
Régler sur "SP" ou "EP" en appuyant sur la touche SP/EP.
- 3 ENGAGER LE MODE DE COPIE DE BANDE**  
Suivre les étapes 4, 5, 9 à 11 de la section "Montage à partir d'un camescope" (p. 46).
- 4 PASSER EN MODE D'ATTENTE D'ENREGISTREMENT**  
Appuyer sur PAUSE et maintenir pressé, puis appuyer sur REC.
- 5 TROUVER LE POINT DE DÉBUT DE MONTAGE**  
Lire la bande originale pour atteindre la séquence que vous voulez monter.
- 6 LANCER LE MONTAGE**  
Lorsque vous avez atteint la scène sur la bande originale à copier, appuyer sur PLAY pour initialiser le mode d'enregistrement de l'enregistreur.
- 7 ARRÊTER LE MONTAGE**  
Appuyer sur PAUSE pour faire une pause sur la bande dans l'enregistreur.
- 8 CONTINUER LE MONTAGE**  
Répéter les étapes 5 à 7 pour ajouter des scènes supplémentaires.

## REMARQUES:

- Le montage par assemblage est également possible en utilisant votre magnétoscope comme lecteur.
- Il n'est pas possible de régler en même temps "MODE VITESSE ENREG." sur "MARCHE" avec "DYNAMIC CONTRAST" en marche.

# Montage par insertion

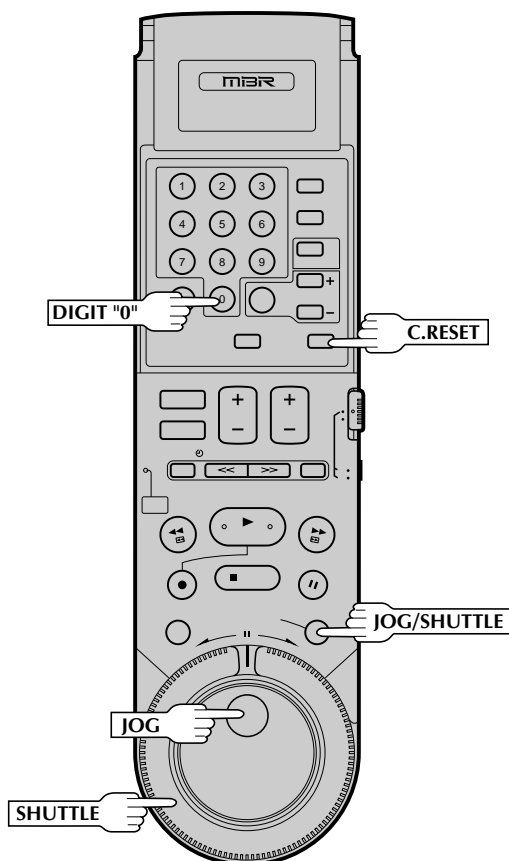
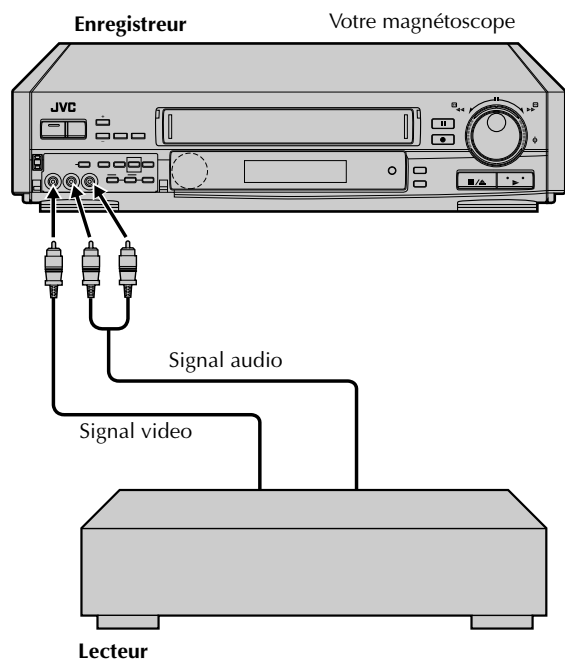

Le montage par insertion remplace une partie de scène enregistrée par une autre. L'image et la piste audio Hi-Fi sont remplacées par les nouvelles, tandis que la piste audio normal reste inchangée. Si vous voulez changer la piste audio normal en même temps, utiliser simultanément la fonction de doublage audio. Utiliser votre magnétoscope comme enregistreur.

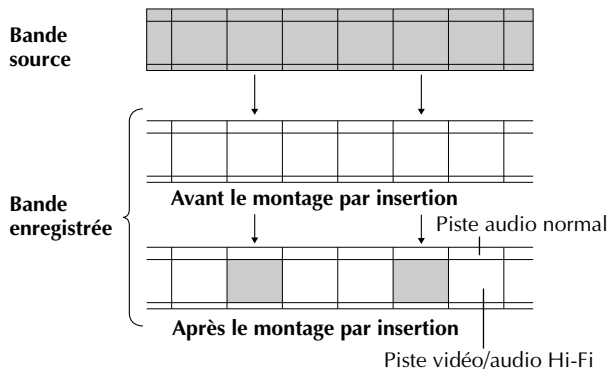

## FAIRE LES RACCORDEMENTS

Raccorder les connecteurs VIDEO OUT et AUDIO OUT du lecteur à VIDEO IN et AUDIO IN sur le panneau avant de votre magnétoscope.

## RÉGLER LE MODE D'ENTRÉE

Appuyer sur la touche **DIGIT "0"**. "AU" apparaît au lieu d'un numéro de canal.

## ENGAGER LE MODE DE COPIE DE BANDE

Suivre les étapes **4, 5, 9 à 11** de la section "Montage à partir d'un camescope" (☞ p. 46).

## LOCALISER LE POINT DE SORTIE

Charger la cassette d'enregistrement dans votre magnétoscope, et la lire pour déterminer le point de sortie du montage (la fin de la séquence à remplacer) en utilisant les commandes **JOG/SHUTTLE**.

- Relâcher les commandes **JOG/SHUTTLE** fait passer en mode d'arrêt sur image.
- Pour utiliser la molette **JOG** ou la bague **SHUTTLE** de la télécommande, appuyer d'abord sur **JOG/SHUTTLE** pour que la touche s'allume. Presser de nouveau sur la touche éteint le témoin.

## REMETTRE LE COMPTEUR À ZÉRO

Appuyer sur **C.RESET** pour changer l'affichage du compteur en "0:00:00s".

# 5



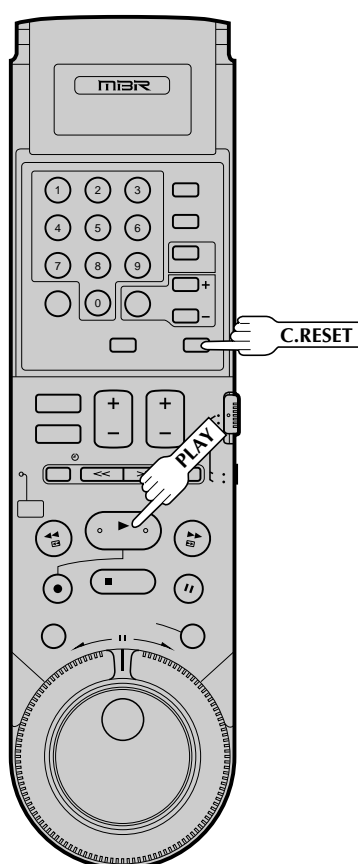
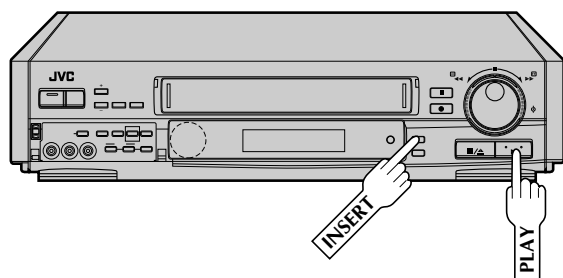

## 6 LOCALISER LE POINT D'ENTRÉE

Déterminer le point d'entrée du montage (le début de la séquence à remplacer) en utilisant les commandes **JOG/SHUTTLE**.

## 7 ENGAGER LE MONTAGE PAR INSERTION

Appuyer sur **INSERT**.

- Votre magnéscope passe en mode de pause d'insertion. (REC, PLAY et PAUSE s'allument sur le panneau d'affichage avant.)
- L'écran TV passe de l'image fixe à la source d'entrée que vous allez enregistrer.

## 8 LANCER LE MONTAGE

Charger la cassette source dans l'autre magnéscope et lire la séquence qui est à insérer. Quand vous arrivez au début de la séquence de la bande source que vous voulez insérer, appuyer sur **PLAY** pour lancer la bande dans votre magnéscope; le montage par insertion commence à ce point.

- PLAY et REC sont affichés sur le panneau d'affichage avant.

## 9 TERMINER LE MONTAGE PAR INSERTION

Au passage par "0h00m00s" du compteur, le montage par insertion s'arrêtera automatiquement alors que la bande continue à défiler en mode de lecture. Si vous voulez arrêter le montage par insertion avant le point de sortie spécifié, appuyer sur **C. RESET**.

### POUR LE MONTAGE PAR INSERTION AV

Si vous voulez remplacer l'image, la piste son audio Hi-Fi et la piste audio normal, le tout en même temps...

Dans l'étape 7 ci-dessus, après avoir appuyé sur **INSERT**, appuyez également sur **A. DUB.** (REC et PLAY clignotent et PAUSE reste allumé sur le panneau d'affichage.)

### REMARQUES:

- Les cordons adaptés peuvent être obtenus chez votre revendeur.
- Le montage par insertion n'est pas possible avec des cassettes dont la languette de sécurité a été retirée.
- Dans le montage par insertion, la vitesse d'enregistrement (SP/EP) est déterminée par l'enregistrement antérieur à remplacer. Si la vitesse de l'enregistrement antérieur change dans un simple montage, l'image insérée sera distordue au point de commutation.
- Une petite partie de l'enregistrement qui précède un montage par insertion peut devenir effacée.
- Le montage par insertion est également possible en utilisant les connecteurs arrières.
- Les raccordements faits sur les entrées VIDEO et AUDIO en façade ont automatiquement priorité sur les raccordements des entrées VIDEO/AUDIO ou S-VHS du panneau arrière. Si vous voulez faire du montage avec une autre machine raccordée aux connecteurs d'entrée arrières, s'assurer qu'il n'y a rien de brancher sur les connecteurs avant.
- Il n'est pas possible de régler en même temps "MODE VITESSE ENREG." sur "MARCHE" avec "DYNAMIC CONTRAST" en marche.

# Montage par mémorisation de séquences

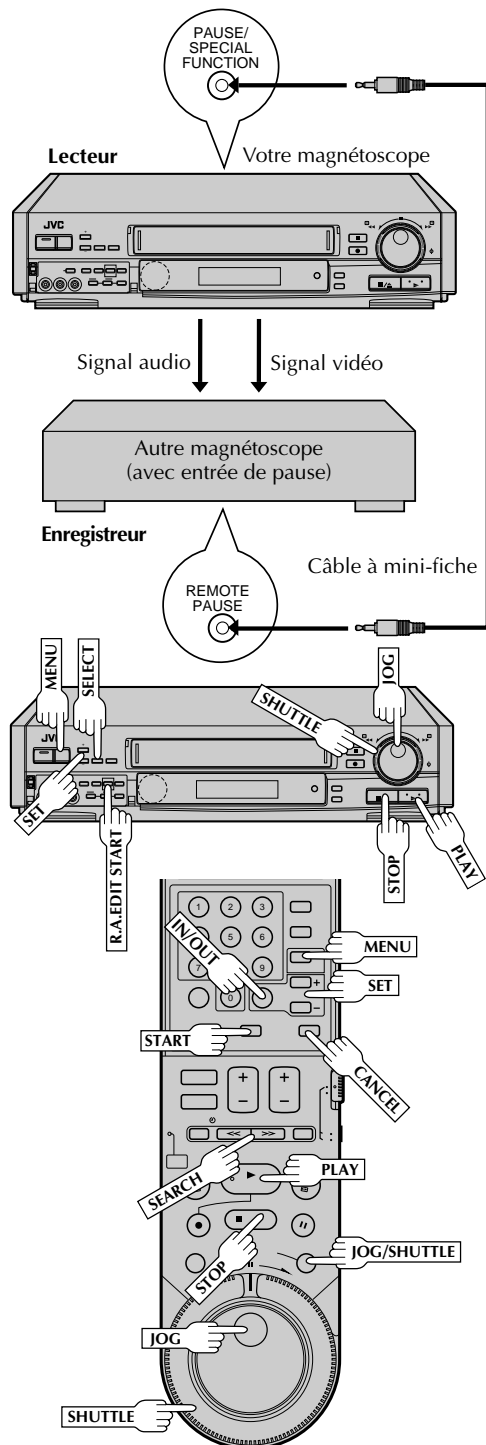

Cette fonction fait qu'il est plus facile de créer des vidéos montées quand votre magnétoscope est utilisé comme lecteur source en combinaison avec un autre magnétoscope qui dispose d'un connecteur PAUSE. Vous pouvez préprogrammer jusqu'à 8 scènes ou "coupes" pour un montage automatique dans la séquence que vous avez définie.

1

## FAIRE LES RACCORDEMENTS

Raccorder les prises VIDEO OUT et AUDIO OUT de votre magnétoscope aux connecteurs d'entrée audio et vidéo de l'enregistreur et raccorder le connecteur PAUSE/SPECIAL FUNCTION de votre magnétoscope au connecteur PAUSE de l'enregistreur.

- Si l'enregistreur n'a pas de connecteur PAUSE, raccorder au connecteur R.A.EDIT.
- Le câble à mini-fiche est un cordon avec une mini-fiche mono de 3,5 mm à chaque extrémité.

2

## PREPARER POUR LE MONTAGE

Effectuer les étapes 2 à 11 de la page 46, "Montage à partir d'un caméscope."

### REMARQUE:

Si vous avez sélectionné par erreur "AV COMPU LINK" à l'étape 7 de la page 46, un message d'erreur apparaît quand vous finissez l'étape 6. Bien s'assurer que "R.A. EDIT/PAUSE" est sélectionné avant de continuer.

3

## CHARGER LA CASSETTE SOURCE

Introduire la cassette source dans votre magnétoscope.

4

## COMMENCER LA LECTURE SOURCE

Appuyer sur PLAY.

5

## AVOIR ACCÈS À L'ÉCRAN DU MENU PRINCIPAL

Appuyer sur MENU le nombre de fois nécessaire pour obtenir l'écran du menu principal.

6

## AVOIR ACCÈS À L'ÉCRAN DE MONTAGE

Placer la flèche près de "R.A.EDIT" en appuyant sur SET +/-, puis sur SELECT.

- L'écran est surimprimé sur la lecture vidéo dans l'étape 7.

### MENU PRINCIPAL

FIXER PROGRAMME  
FIXER FONCTION  
RÉGL. DU SYNTONISATEUR  
RÉGLAGE PRIVÉ

→ R.A. EDIT

APPUYEZ (SELECT) POUR PROG  
APPUYEZ (MENU) POUR FINIR

## 7 LOCALISER LE POINT D'ENTRÉE DE MONTAGE

Chercher le point sur la bande source où vous voulez commencer la séquence montée en appuyant sur **SEARCH** << >> ou en utilisant la molette **JOG** et/ou la bague **SHUTTLE**, puis appuyer sur **SELECT (IN/OUT)**.

R.A. EDIT	MODE MONTAGE
1	
2	
3	
4	
5	
6	
7	
8	
TTL 0:00:00	CMT 0:00:00

- Pour utiliser la molette **JOG** ou la bague **SHUTTLE** de la télécommande, appuyer d'abord sur **JOG/SHUTTLE** pour que la touche s'allume. Presser de nouveau sur la touche éteint le témoin.
- Le point d'entrée de montage est enregistré en mémoire et apparaît sur l'écran.
- Vous pouvez également utiliser une recherche indexée (si des marques d'indexation sont d'abord enregistrées sur la bande aux points voulus p. 31) pour localiser les points que vous voulez, toutefois cela se traduira par une réduction de la précision.

## 8 LOCALISER LE POINT DE SORTIE DE MONTAGE

Chercher le point où vous voulez terminer la scène montée en appuyant sur **SEARCH** << >> ou en utilisant la molette **JOG** et/ou la bague **SHUTTLE**, puis appuyer sur **SELECT (IN/OUT)**.

R.A. EDIT	MODE MONTAGE
1	0:02:23
2	
3	
4	
5	
6	
7	
8	
TTL 0:00:00	CMT 0:02:23

- Pour utiliser la molette **JOG** ou la bague **SHUTTLE** de la télécommande, appuyer d'abord sur **JOG/SHUTTLE** pour que la touche s'allume. Presser de nouveau sur la touche éteint le témoin.
- Le point de sortie de montage est enregistré en mémoire et apparaît sur l'écran.
- La durée totale des scènes montées est affichée à la droite de "TTL".
- Répéter les étapes 7 et 8 pour définir d'autres scènes supplémentaires.

R.A. EDIT	MODE MONTAGE
1	0:02:23
2	0:02:51
3	
4	
5	
6	
7	
8	
TTL 0:00:28	CMT 0:02:51

## 9 PREPARER L'ENREGISTREUR

Engager son mode d'attente d'enregistrement.

## 10 COMMENCER LE MONTAGE

Appuyer sur **R.A.EDIT START** sur le magnétoscope ou sur **START** sur la télécommande.

- Le montage automatique commence; toutes les séquences spécifiées sont copiées sur l'enregistreur dans l'ordre dans lequel elles ont été définies.
- L'affichage sur écran reste surimprimé alors que votre magnétoscope cherche chaque scène (le curseur clignotant indique la scène en cours de recherche), mais disparaît pendant le montage réel.
- Pendant la recherche de scène, l'enregistreur passe automatiquement en mode d'attente d'enregistrement. "RECHERCHE" apparaît sur l'écran.
- Quand toutes les séquences définies ont été montées, votre magnétoscope passe en mode d'arrêt sur image, l'enregistreur passe en mode de pause d'enregistrement, et le curseur clignote sur le numéro de séquence suivant disponible.

## 11 TERMINER LE MONTAGE

Appuyer sur **MENU** le nombre de fois nécessaire pour revenir à l'écran normal, et passer en mode d'arrêt pour les deux magnétoscopes.

### REMARQUES:

- Vous pouvez également contrôler le son en cherchant les scènes que vous voulez monter aux étapes 7 et 8. Comme vous pouvez entendre la piste son pendant la sélection, vous pouvez éviter des coupures brutales et non naturelles dans le son aux transitions de scènes.
- Au montage, il peut y avoir une différence d'environ 2 secondes sur la bande de lecture entre les endroits que vous avez choisis comme points d'entrée/sortie de coupe et les endroits que le magnétoscope reconnaît comme ces points.
- Il n'y a pas de limitations pour la liste de montage par mémorisation de séquences (telles que répétition de scènes, valeurs de compteur négatives, séquences dans le désordre). La séquence début-fin doit seulement être dans le sens de lecture avant.
- Pour toute scène, le point de sortie de coupe doit avoir une valeur de compteur qui est au moins une seconde après celle du point de début de la coupe. Un point de sortie de coupe avec une valeur de compteur inférieure ou égale à celle du point d'entrée de coupe ne sera pas enregistré.
- Comme le magnétoscope de lecture fait des pré-enroulements pendant le montage par mémorisation de séquences, il doit y avoir au moins 15 secondes de matériel enregistré avant tout point d'entrée de coupe sur la bande de lecture.
- Si la durée de recherche pour un point d'entrée de coupe dépasse 5 minutes, le mode de pause d'enregistrement de l'enregistreur sera annulé et le montage n'aura pas lieu.

### Pour faire des corrections ...

... pendant les étapes 7 ou 8, vous pouvez annuler des points d'entrée et de sortie spécifiés en appuyant sur **CANCEL** sur la télécommande. A chaque fois que la touche est pressée, le point précédent est effacé.

- Si, par exemple, vous avez défini 5 couples de points d'entrée et de sortie et voulez redéfinir le premier couple, vous devez appuyer sur **CANCEL** jusqu'à ce que tous les points après le premier couple soient effacés. Les rentrer de nouveau après avoir modifié le premier couple de points.

### Capacité mémoire

Le montage par mémorisation de séquences partage l'espace mémoire avec la minuterie du magnétoscope. S'il y a des programmes occupés par des données d'enregistrement par minuterie, ces espaces ne peuvent pas être utilisés pour définir des points d'entrée et de sortie, ce qui signifie que vous ne pourrez pas monter 8 séquences.

- Si tous les 8 programmes sont occupés, "PLEIN PROGRAMME" apparaît sur l'écran de montage.
- Pour annuler un programme, voir page 44.

### TELECOMMANDE DE MONTAGE PAR MEMORISATION DE SEQUENCES MULTIMARQUE RM-V403U EN OPTION

En raccordant cette télécommande au connecteur R.A.EDIT de votre magnétoscope, le montage par mémorisation de séquences devient possible en association avec un second magnétoscope non-JVC. La télécommande est compatible avec plusieurs grandes marques de magnétoscope. Pour des systèmes compatibles et la disponibilité, veuillez consulter votre revendeur JVC.

R.A. EDIT	MODE MONTAGE
PLEIN PROGRAMME	
TTL 0:00:00	CMT 0:00:00

# Doublage audio

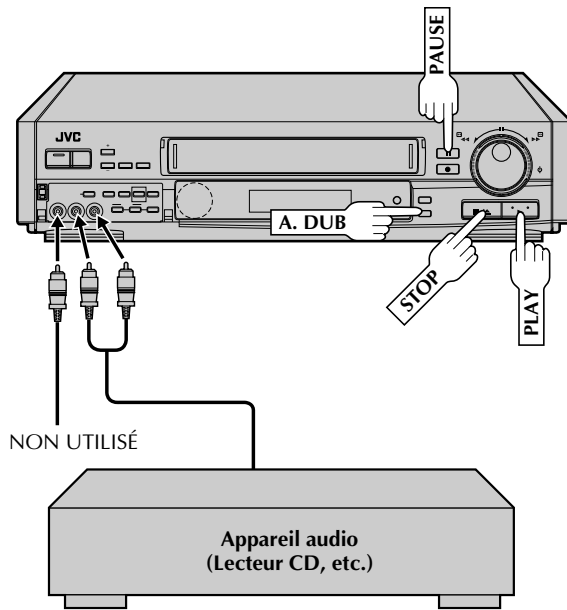

## REMARQUES:

- Pour contrôler le son pendant le doublage audio, la piste son normal est sélectionnée automatiquement. Si vous voulez entendre le son Hi-Fi ou mélangé (pistes son Hi-Fi + Normal), se référer à "Sélection de la piste son" (☞ p. 29) et sélectionner la piste son que vous voulez entendre.
- Le doublage audio s'arrête automatiquement quand le compteur passe par "0H00M00s", et le magnétocope passe en mode de lecture. Vérifier la valeur du compteur avant de commencer le doublage audio.
- Le doublage audio est également possible en utilisant les connecteurs arrières AUDIO IN.
- Le doublage audio ne peut pas être effectué sur une cassette qui a sa languette de sécurité d'enregistrement retirée.
- Pour lire une bande avec doublage audio, se référer à "Sélection de la piste son" (☞ p. 29) pour sélectionner la piste son que vous voulez entendre.
- Il peut être illégal d'enregistrer ou de lire du matériel protégé par copyright sans le consentement du titulaire des droits d'auteur.

Le doublage audio remplace le son audio normal d'une bande enregistrée précédemment par une nouvelle piste son. Utilisez votre magnétocope comme enregistreur.

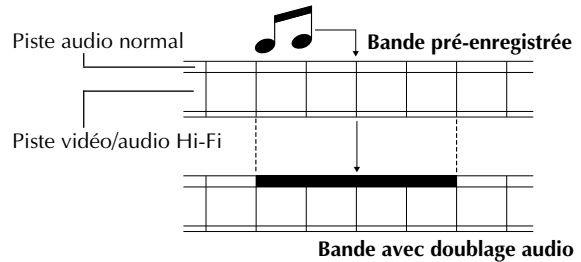

## FAIRE LES RACCORDEMENTS

Raccorder un appareil audio aux connecteurs AUDIO IN L + R et VIDEO IN sur le panneau avant du magnétocope. \*Pour raccorder un appareil monophonique, utiliser uniquement le connecteur AUDIO IN L du magnétocope.

- En faisant un raccordement sur le connecteur VIDEO IN en façade, les connecteurs du panneau avant ont automatiquement priorité sur les raccordements d'entrée Vidéo/Audio du panneau arrière.

## RÉGLER LE MODE D'ENTRÉE

Appuyer sur la touche **DIGIT "0"** sur la télécommande. "AU" apparaît au lieu d'un numéro de canal.

## LOCALISER LE POINT DE DÉBUT

Appuyer sur **PLAY** pour lancer la lecture de la bande dans votre magnétocope, et appuyer sur **PAUSE** quand vous avez trouvé le point où vous voulez commencer le doublage.

## ENGAGER LE DOUBLAGE AUDIO

Appuyer sur **A. DUB**.

- Votre magnétocope passe en mode de pause de doublage audio. (REC clignote, PLAY et PAUSE s'allument sur le panneau d'affichage avant.)

## LANCER LE DOUBLAGE

Engager le mode de lecture de la source audio, puis appuyer sur **PLAY** pour faire démarrer la bande dans votre magnétocope. Le doublage audio commence à ce point.

- REC clignote et PLAY est affiché sur le panneau d'affichage avant.
- Pour arrêter momentanément le doublage, appuyer sur **PAUSE**. Appuyer sur **PLAY** pour reprendre le doublage.

## ARRÊTER LE DOUBLAGE AUDIO

Appuyer sur **STOP** pour arrêter la bande dans votre magnétocope, et engager le mode d'arrêt de la source audio.

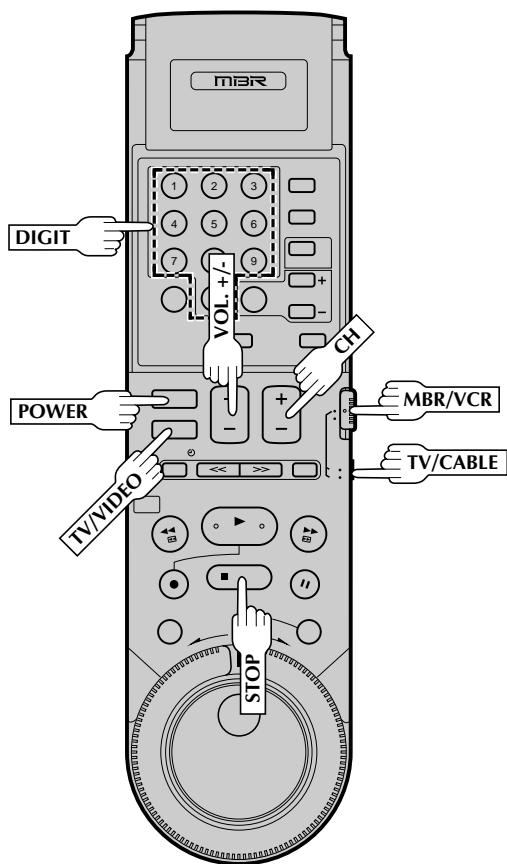

MARQUE DU TÉLÉVISEUR	CODE DE MARQUE
JVC	01
MAGNAVOX	02
MITSUBISHI	03
PANASONIC	04, 11
RCA	05
SHARP	06
SONY	07
TOSHIBA	08
ZENITH	09
HITACHI	10
SAMSUNG	12
SANYO	13
SEARS	13

## Télécommande multimarque TV

La télécommande du magnétoscope peut commander plusieurs fonctions sur des téléviseurs à télécommande JVC et sur des téléviseurs à télécommande dont les marques sont indiquées ci-dessous.

### 1 METTRE EN MARCHÉ LE TÉLÉVISEUR

Mettre l'alimentation en marche en utilisant la télécommande du téléviseur.

### 2 RÉGLER LE MODE DE TÉLÉCOMMANDE

Régler le commutateur **MBR/VCR** sur **MBR** et le commutateur **TV/CABLE** sur **TV**.

### 3 RÉGLER LE CODE DE MARQUE DU TÉLÉVISEUR

Se référer au tableau ci-dessous. Tout en maintenant pressé **POWER** sur la télécommande du magnétoscope, entrer le code de marque de votre téléviseur en utilisant les touches **DIGIT**, puis appuyer sur **STOP**.

- Une fois que vous avez réglé la télécommande pour commander le téléviseur, vous n'avez pas à répéter cette étape jusqu'au remplacement des piles de votre télécommande.
- PANASONIC a deux codes. Si le téléviseur ne fonctionne pas avec un code, essayer d'entrer l'autre.

### 4 FAIRE FONCTIONNER LE TÉLÉVISEUR

Appuyer d'abord sur **POWER** de la télécommande pour voir si l'alimentation du téléviseur se coupe comme elle devrait. Si c'est le cas, essayer d'autres fonctions.

- Les touches **POWER**, **TV/VIDEO**, **CH +/-**, **VOL +/-** et **DIGIT** sur la télécommande peuvent être toutes utilisées pour commander le téléviseur.
- Pour que la télécommande puisse à nouveau commander le magnétoscope, régler le commutateur **MBR/VCR** sur **VCR**.

### REMARQUE:

En fonction du type du téléviseur, il peut y avoir des cas où certaines ou toutes les fonctions ne peuvent pas être commandées en utilisant la télécommande.

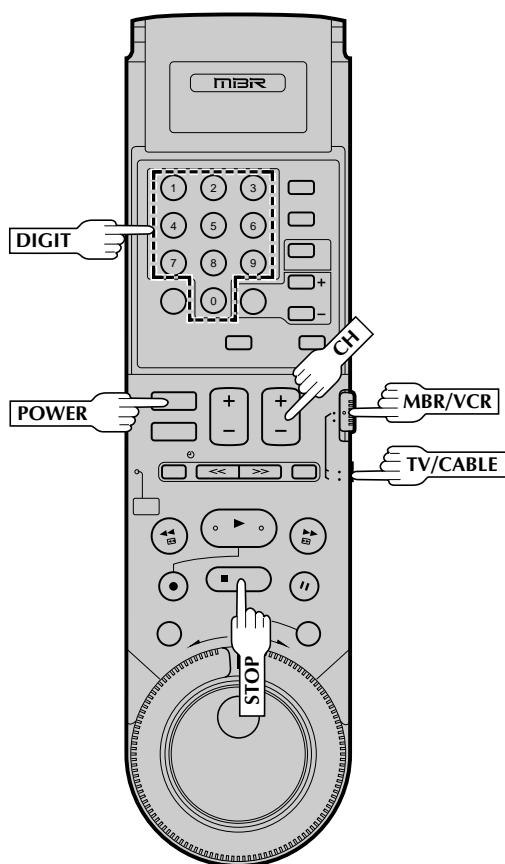

## Télécommande multimarque pour adaptateur de TV câblée

La télécommande du magnétoscope peut commander des fonctions sur des adaptateurs de TV câblée dont les marques sont indiquées ci-dessous. Certaines marques d'adaptateur de TV câblée ont plusieurs codes. Si l'adaptateur ne fonctionne pas avec un code, essayer d'en entrer un autre.

### 1 METTRE EN MARCHÉ L'ADAPTATEUR DE TV CÂBLÉE

Mettre l'alimentation en utilisant la télécommande de l'adaptateur de TV câblée.

### 2 RÉGLER LE MODE DE LA TÉLÉCOMMANDE

Régler le commutateur **MBR/VCR** sur **MBR** et le commutateur **TV/CABLE** sur **CABLE**.

### 3 ENTRER LA MARQUE DE L'ADAPTATEUR DE TV CÂBLÉE

Tout en maintenant pressé **POWER** sur la télécommande du magnétoscope, utiliser les touches **DIGIT** pour entrer le numéro de la marque de l'adaptateur de TV câblée indiqué dans le tableau ci-dessous puis appuyer sur **STOP**.

- Une fois que vous avez réglé la télécommande pour commander l'adaptateur de TV câblée, vous n'avez pas à répéter cette étape jusqu'au remplacement des piles de votre télécommande.

### 4 FAIRE FONCTIONNER L'ADAPTATEUR DE TV CÂBLÉE

Appuyer d'abord sur **POWER** pour voir si l'alimentation de l'adaptateur se coupe comme elle devrait. Si ça marche, essayer d'autres fonctions (**CH +/-** peut être utilisées pour commander l'adaptateur de TV câblée).

- Pour que la télécommande puisse à nouveau commander le magnétoscope, régler le commutateur **MBR/VCR** sur **VCR**.

## REMARQUES:

- Vous devez régler la marque de l'adaptateur de TV câblée pour votre télécommande et pour la commande d'adaptateur de TV câblée (☞ p. 18) de façon indépendante. La liste des marques d'adaptateur de TV câblée qui peuvent être commandées par votre télécommande est différente de la liste des marques d'adaptateur de TV câblée qui peuvent être commandées par votre commande d'adaptateur de TV câblée.
- Il est possible que la télécommande ne commande pas votre adaptateur de TV câblée même si les canaux de l'adaptateur changent automatiquement pendant l'enregistrement par minuterie en utilisant la commande d'adaptateur de TV câblée.

MARQUE DE L'ADAPTATEUR DE TV CÂBLÉE	CODE DE MARQUE
GENERAL INSTRUMENTS	01, 02, 03, 04, 05, 06, 07, 08
HAMLIN	15, 16, 17, 18
JERROLD	01, 02, 03, 04, 05, 06, 07, 08
OAK	19, 20, 21
PANASONIC	24, 25, 26
PIONEER	13, 14
RCA	24, 25, 26
REGAL	15, 16, 17, 18
SCIENTIFIC ATLANTA	09, 10
SIGMA	19, 20, 21
SPRUCER	24, 25, 26
TOCOM	22, 23
ZENITH	11, 12



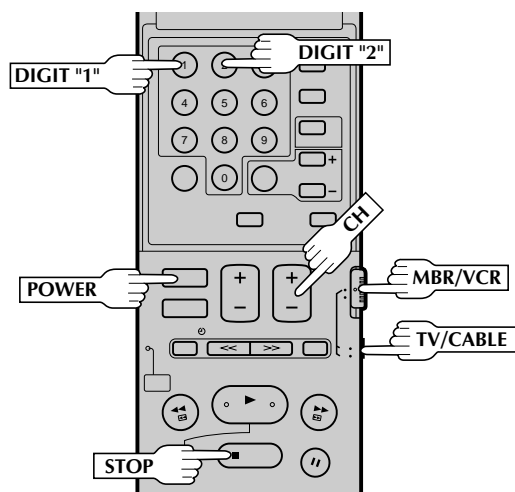

## Commande de deux magnétoscopes JVC

La télécommande peut commander indépendamment deux magnétoscopes JVC; l'un réglé pour répondre aux signaux de commande de code A de votre télécommande et l'autre réglé pour répondre aux signaux de commande de code B. La télécommande est pré-réglée pour envoyer des signaux de code A car votre magnétoscope est réglé à l'origine pour répondre aux signaux de code A. Vous pouvez facilement modifier votre magnétoscope pour qu'il réponde aux signaux de code B.

### 1 DÉBRANCHER LE CORDON D'ALIMENTATION DU MAGNÉTOSCOPE

Débrancher de la prise secteur.

### 2 RÉGLER LE CODE DE TÉLÉCOMMANDE

Tout en maintenant pressée **STOP** de la télécommande, appuyer sur la touche **DIGIT "2"**.

### 3 BRANCHER LE CORDON D'ALIMENTATION

Rebrancher sur la prise secteur.

### 4 METTRE L'ALIMENTATION DU MAGNÉTOSCOPE SUR MARCHÉ

Appuyer sur **POWER** de la télécommande.

Le magnétoscope ne répondra alors qu'aux commandes de code B. Pour régler le magnétoscope pour qu'il réponde à nouveau aux signaux de code A, répéter la même procédure précédente en appuyant sur la touche **DIGIT "1"** au lieu d'appuyer sur la touche "2" à l'étape 2. Vous pouvez commander deux magnétoscopes avec la même télécommande en commutant le code de télécommande entre A et B.

## Télécommande multimarque pour récepteur DSS

La télécommande du magnétoscope peut commander des fonctions sur des récepteurs DSS (Digital Satellite System) dont les marques sont indiquées ci-dessous.

### 1 METTRE EN MARCHÉ LE RÉCEPTEUR DSS

Mettre l'alimentation en utilisant la télécommande du récepteur DSS.

### 2 RÉGLER LE MODE DE LA TÉLÉCOMMANDE

Régler le commutateur **MBR/VCR** sur **MBR** et le commutateur **TV/CABLE** sur **CABLE**.

### 3 ENTRER LA MARQUE DU RÉCEPTEUR DSS

Tout en maintenant pressé **POWER** sur la télécommande du magnétoscope, utiliser les touches **DIGIT** pour entrer le numéro de la marque du récepteur DSS indiqué dans le tableau ci-dessous, puis appuyer sur **STOP**.

- Une fois que vous avez réglé la télécommande pour commander le récepteur DSS, vous n'avez pas à répéter cette étape jusqu'au remplacement des piles de votre télécommande.

### 4 FAIRE FONCTIONNER LE RÉCEPTEUR DSS

Appuyer d'abord sur **POWER** pour voir si l'alimentation du récepteur DSS se coupe comme elle devrait. Si c'est le cas, essayer d'autres fonctions (**CH +/-** peut être utilisées pour commander le récepteur DSS).

- Pour que la télécommande puisse à nouveau commander le magnétoscope, régler le commutateur **MBR/VCR** sur **VCR**.

### REMARQUE:

En fonction du type du récepteur DSS, il peut y avoir des cas où certaines ou toutes les fonctions ne peuvent pas être commandées en utilisant la télécommande.

MARQUE DU RÉCEPTEUR DSS	CODE DE MARQUE
RCA	80
SONY	81







Avant de faire appel à un dépanneur pour un problème, utilisez ce tableau et regardez si vous ne pouvez pas réparer le trouble par vous-même. Des petits problèmes sont souvent faciles à corriger, ce qui vous épargne la peine d'avoir à envoyer votre magnétoscope en réparation.

<b>ALIMENTATION</b>		
<b>SYMPTÔME</b>	<b>CAUSE POSSIBLE</b>	<b>ACTION CORRECTIVE</b>
1. L'alimentation ne vient pas.	<ul style="list-style-type: none"> <li>Le cordon d'alimentation est débranché.</li> </ul>	Brancher le cordon d'alimentation.
2. L'horloge fonctionne, mais l'alimentation du magnétoscope ne vient pas.	<ul style="list-style-type: none"> <li>Le mode de minuterie (TIMER) est engagé avec la minuterie automatique réglée sur "ARRÊT" (☞ p. 45).</li> </ul>	Appuyer sur <b>TIMER</b> pour sortir du mode de minuterie.
3. La télécommande ne fonctionne pas.	<ul style="list-style-type: none"> <li>Les piles sont usées.</li> <li>Le réglage de code A/B n'est pas correct.</li> <li>Les commutateurs MBR/VCR et/ou TV/CABLE sont sur la mauvaise position.</li> </ul>	Remplacer les piles usées par des neuves. Refaire le réglage de code A/B. (☞ p. 57) Régler le commutateur sur la position correspondant à l'appareil que vous voulez commander.
<b>TRANSPORT DE BANDE</b>		
<b>SYMPTÔME</b>	<b>CAUSE POSSIBLE</b>	<b>ACTION CORRECTIVE</b>
1. La cassette se coince en cours de chargement et est éjectée.	<ul style="list-style-type: none"> <li>La cassette a été introduite de façon incorrecte.</li> </ul>	S'assurer que la face à fenêtre est en haut, le côté arrière portant l'étiquette vous fait face et la flèche sur le devant de la cassette est pointée vers le magnétoscope. Puis introduire la cassette.
2. La bande s'arrête pendant le rembobinage ou l'avance rapide.	<ul style="list-style-type: none"> <li>L'indicateur de mémoire de compteur ("M") est allumé sur le panneau d'affichage avant.</li> </ul>	Appuyer sur <b>C.MEMORY</b> pour sortir du mode de mémoire de compteur et éteindre l'indicateur.
<b>LECTURE</b>		
<b>SYMPTÔME</b>	<b>CAUSE POSSIBLE</b>	<b>ACTION CORRECTIVE</b>
1. La bande défile mais l'image n'apparaît pas.	<ul style="list-style-type: none"> <li>Si vous utilisez le raccordement RF OUT (☞ p. 6), le sélecteur de canal sur le téléviseur n'est pas réglé correctement.</li> <li>Si vous utilisez le raccordement AV ou S-VIDEO (☞ p. 6 ou 7), le téléviseur n'est pas réglé sur le bon mode.</li> </ul>	Régler le sélecteur de canal sur le canal 3 ou 4.  Régler le téléviseur sur son mode AV.
2. Des parasites apparaissent pendant la recherche visuelle.	<ul style="list-style-type: none"> <li>C'est normal.</li> </ul>	
3. Des coupures sont perceptibles sur la piste son Hi-Fi.	<ul style="list-style-type: none"> <li>L'alignement automatique est engagé.</li> </ul>	Passer et ajuster en mode d'alignement manuel (☞ p. 27).
4. L'image de lecture est floue ou interrompue, alors que les émissions TV sont nettes.	<ul style="list-style-type: none"> <li>Les têtes vidéo peuvent être sales.</li> </ul>	Les têtes doivent être nettoyées. Consulter votre revendeur JVC. (☞ p. 66)
5. La piste son Hi-Fi ne peut pas être entendue.	<ul style="list-style-type: none"> <li>L'option MONITEUR AUDIO de l'écran de réglage de fonction n'a pas été réglée correctement.</li> </ul>	Régler MONITEUR AUDIO sur HI-FI (☞ p. 29).

## ENREGISTREMENT

SYMPTÔME	CAUSE POSSIBLE	ACTION CORRECTIVE
1. L'enregistrement ne démarre pas.	<ul style="list-style-type: none"> <li>• Il n'y a pas de cassette chargée.</li> <li>• La cassette chargée a sa languette de sécurité d'enregistrement retirée.</li> </ul>	Introduire une cassette. Retirer la cassette et couvrir l'emplacement avec de la bande adhésive, ou charger une cassette avec sa languette de sécurité d'enregistrement intacte.
2. Les émissions TV ne peuvent pas être enregistrées correctement.	<ul style="list-style-type: none"> <li>• Le magnétoscope a été réglé par erreur sur son mode AUX.</li> </ul>	Régler le magnétoscope sur le canal approprié.
3. Le montage bande sur bande ne fonctionne pas.	<ul style="list-style-type: none"> <li>• Le magnétoscope ou le camescope et le magnétoscope ne sont pas raccordés correctement.</li> <li>• L'alimentation sur un ou plusieurs appareils n'a pas été mise sur marche.</li> <li>• Le mode d'entrée du magnétoscope n'a pas été réglé correctement.</li> </ul>	Se référer aux instructions et à l'illustration sous "Montage vers ou à partir d'un autre magnétoscope" (☞ p. 48) ou "Montage à partir d'un camescope" (☞ p. 46) et raccorder correctement les appareils. Bien mettre sur marche l'alimentation de tous les appareils. S'assurer que rien n'est branché sur les connecteurs du panneau avant en utilisant le raccordement d'entrée du panneau arrière.

## ENREGISTREMENT PAR MINUTERIE

SYMPTÔME	CAUSE POSSIBLE	ACTION CORRECTIVE
1. L'enregistrement par minuterie ne fonctionne pas.	<ul style="list-style-type: none"> <li>• L'horloge et/ou la minuterie n'a pas été réglée correctement.</li> <li>• La minuterie n'est pas engagée.</li> <li>• Le magnétoscope n'a pas été réglé correctement.</li> </ul>	Vérifier et effectuer de nouveau les réglages de l'horloge/minuterie pour que ce soit correct. Appuyer sur <b>TIMER</b> et s'assurer que <b>TIMER</b> apparaît sur le panneau d'affichage avant. Refaire les procédures de réglage.  S'assurer que vous avez bien compensé les différences de numéro guide et les numéros de canal du magnétoscope ou de l'adaptateur de TV câblée (☞ p. 20).
2. La programmation sur écran de la minuterie ne fonctionne pas.	<ul style="list-style-type: none"> <li>• L'enregistrement par minuterie est en cours.</li> </ul>	La programmation de la minuterie ne peut pas être effectuée lorsque l'enregistrement par minuterie est en cours. Attendre sa fin.
3. <b>TIMER</b> et  sur le panneau d'affichage ne s'arrêtent pas de clignoter.	<ul style="list-style-type: none"> <li>• La minuterie est engagée, mais il n'y a pas de cassette chargée.</li> </ul>	Charger une cassette avec sa languette de sécurité d'enregistrement intacte, ou avec l'emplacement couvert par de la bande adhésive.
4. La cassette est éjectée automatiquement, et <b>TIMER</b> et  sur le panneau d'affichage ne s'arrêtent pas de clignoter.	<ul style="list-style-type: none"> <li>• La cassette chargée a sa languette de sécurité d'enregistrement retirée.</li> </ul>	Retirer la cassette et couvrir l'emplacement avec de la bande adhésive, ou la remplacer par une cassette sur laquelle la languette de sécurité est intacte.
5. <b>TIMER</b> clignote pendant 10 secondes et le mode de minuterie est relâché.	<ul style="list-style-type: none"> <li>• <b>TIMER</b> a été pressé alors qu'il n'y a pas de programmes en mémoire, ou les informations de programmation d'enregistrement par minuterie n'ont pas été programmées correctement.</li> </ul>	Vérifier les données programmées et reprogrammer si nécessaire, puis appuyer à nouveau sur <b>TIMER</b> .
6. La cassette est éjectée automatiquement, l'alimentation est coupée et <b>TIMER</b> et  ne s'arrêtent pas de clignoter.	<ul style="list-style-type: none"> <li>• La fin de la bande a été atteinte pendant l'enregistrement par minuterie.</li> </ul>	Le programme peut ne pas avoir été enregistré dans son intégralité. La prochaine fois, s'assurer d'avoir assez de durée sur la bande pour enregistrer le programme en entier.

SUITE À LA PAGE SUIVANTE.



7. Les canaux câblés ne sont pas commutés automatiquement pendant l'enregistrement par minuterie.	<ul style="list-style-type: none"> <li>● La commande d'adaptateur de TV câblée n'est pas raccordée correctement au magnétoscope.</li> <li>● Le canal de sortie sélectionné dans l'écran de sortie de l'adaptateur de TV câblée est incorrect.</li> <li>● L'alimentation de l'adaptateur de TV câblée est coupée.</li> </ul>	Raccorder correctement la commande d'adaptateur de TV câblée (☞ p. 16).  Après confirmation du numéro de canal de sortie de votre adaptateur de TV câblée, revenir à l'écran de sortie de l'adaptateur de TV câblée et sélectionner le bon numéro (☞ p. 18). S'assurer que l'alimentation est mise avant que l'enregistrement par minuterie commence.
8. L'enregistrement par minuterie commence comme prévu, mais le canal est toujours incorrect.	<ul style="list-style-type: none"> <li>● Bien que vous n'utilisez pas d'adaptateur de TV câblée, "SORTIE CÂBLÉ SÉLECTEUR" est réglé sur "MARCHE".</li> </ul>	Régler "SORTIE CÂBLÉ SÉLECTEUR" sur "ARRÊT" (☞ p. 17).
9. Nous avons déménagé, et maintenant le VCR Plus+ ne fonctionne pas correctement.	<ul style="list-style-type: none"> <li>● Les stations recevables dans la nouvelle région sont reçues sur des canaux différents de ceux de la région précédente.</li> </ul>	Refaire la procédure de réglage VCR Plus+ (☞ p. 20).
10. "PLEINE PROGRAMMATION" est affiché sur l'écran VCR Plus+.	<ul style="list-style-type: none"> <li>● Tous les 8 programmes de la mémoire de la minuterie sont utilisés.</li> </ul>	Attendre qu'une place se libère en mémoire, ou annuler des informations de minuterie inutiles (☞ p. 44).

**AUTRES PROBLÈMES**

SYMPTÔME	CAUSE POSSIBLE	ACTION CORRECTIVE
1. En balayant les canaux, certains sont sautés.	<ul style="list-style-type: none"> <li>● Ces canaux ont été préréglés pour être sautés.</li> </ul>	Si vous avez besoin des canaux sautés, les remettre en mémoire (☞ p. 15).
2. Le canal ne peut pas être changé.	<ul style="list-style-type: none"> <li>● L'enregistrement est en cours.</li> </ul>	Appuyer sur <b>PAUSE</b> pour faire une pause d'enregistrement, changer de canal, puis appuyer sur <b>PLAY</b> pour reprendre l'enregistrement.
3. La télécommande ne fonctionne pas avec mon téléviseur.	<ul style="list-style-type: none"> <li>● Le commutateur <b>TV/CABLE</b> est réglé sur <b>CABLE</b>.</li> <li>● Le commutateur <b>MBR/VCR</b> est réglé sur <b>VCR</b>.</li> </ul>	Régler le commutateur sur <b>TV</b> . Régler le commutateur sur <b>MBR</b> .
4. La télécommande ne fonctionne pas avec mon adaptateur de TV câblée.	<ul style="list-style-type: none"> <li>● Le commutateur <b>TV/CABLE</b> est réglé sur <b>TV</b>.</li> <li>● Le commutateur <b>MBR/VCR</b> est réglé sur <b>VCR</b>.</li> </ul>	Régler le commutateur sur <b>CABLE</b> . Régler le commutateur sur <b>MBR</b> .
5. Bien que le réglage automatique ou semi-automatique de l'horloge a été sélectionné, l'heure est incorrecte.	<ul style="list-style-type: none"> <li>● Les données de réglage de l'horloge reçues à partir du canal principal sont incorrectes.</li> </ul>	Sélectionner un canal principal différent pendant la procédure de réglage semi-automatique (☞ p. 10), ou effectuer la procédure de réglage manuel (☞ p. 11).

**ATTENTION:**

Ce magnétoscope contient des microprocesseurs. Des bruits électroniques externes ou des interférences peuvent causer un mauvais fonctionnement. Dans de tels cas, couper l'alimentation et débrancher le cordon secteur. Puis le rebrancher et remettre l'alimentation. Sortir la cassette. Après contrôle de la cassette, faire fonctionner l'appareil comme d'ordinaire.



## LECTURE

- Q. Que se passe-t-il si la fin de la bande est atteinte pendant la lecture ou la recherche ?**  
**R.** La bande est automatiquement rembobinée au début.  
 .....
- Q. Est-ce que le magnéscope peut rester indéfiniment en arrêt sur image ?**  
**R.** Non. Il s'arrête automatiquement au bout de 5 minutes pour protéger les têtes.  
 .....
- Q. Pendant la recherche, au ralenti, en arrêt sur image et en lecture image par image, je ne peux pas entendre l'audio. Quel est le problème ?**  
**R.** C'est normal.  
 .....
- Q. Pendant la recherche, l'arrêt sur image et la lecture image par image, l'image est intermittente. Quelle est la cause ?**  
**R.** Une perte d'image se produit quand ces types de lecture sont tentés avec une bande enregistrée en mode LP. Une pression sur **PLAY** pour repasser en lecture normale fera revenir l'image.  
 .....
- Q. En revenant de la recherche à vitesse multiple à la lecture normale, l'image est distordue. Dois-je être concerné par cela ?**  
**R.** Non, c'est normal.  
 .....
- Q. Des barres parasites apparaissent pendant la recherche à vitesse multiple. Quel est le problème ?**  
**R.** C'est normal.  
 .....
- Q. En plus d'éviter l'enregistrement, quel effet a le retrait de la languette de sécurité ?**  
**R.** Il empêche le marquage ou l'effacement de codes d'indexation.  
 .....
- Q. Quelquefois, pendant la recherche indexée, le magnéscope ne peut pas trouver le programme que je veux voir. Pourquoi ?**  
**R.** Il peut y avoir des codes d'indexation trop près les uns des autres.  
 .....
- Q. Pendant la lecture, les indicateurs de fonctionnement sur écran scintillent quelquefois. Pourquoi ?**  
**R.** Si l'état de la bande lue n'est pas bon, des scintillements de la vidéo (comprenant les indicateurs sur écran) peuvent se produire.

## ENREGISTREMENT

- Q. Lorsque je fais une pause d'enregistrement et reprends l'enregistrement, la fin de l'enregistrement avant la pause est recouverte par le nouvel enregistrement. Pourquoi est-ce que cela se produit ?**  
**R.** C'est normal. C'est pour réduire la distorsion à la pause et aux points de reprise.  
 .....
- Q. Est-ce que le magnéscope peut rester indéfiniment en mode de pause d'enregistrement ?**  
**R.** Non. Le magnéscope passe automatiquement en mode d'arrêt au bout de 5 minutes pour protéger les têtes. Si la pause a lieu pendant l'enregistrement par minuterie d'arrêt, l'alimentation du magnéscope est coupée automatiquement au bout de 5 minutes.  
 .....
- Q. Que se passe-t-il si la bande arrive à sa fin pendant l'enregistrement ?**  
**R.** Le magnéscope la rembobine automatiquement au début.

## ENREGISTREMENT PAR MINUTERIE

- Q. REC et TIMER restent allumés sur le panneau d'affichage avant. Est-ce qu'il y a un problème ?**  
**R.** Non. C'est un état normal lorsqu'un enregistrement par minuterie est en cours.  
 .....
- Q. Est-ce que je peux programmer la minuterie pendant que je regarde une bande ou une émission TV ?**  
**R.** Vous ne verrez pas l'image parce qu'elle est remplacée par le menu sur écran, mais l'audio du programme ou de la bande que vous visionnez est présent.





# 62

## CARACTÉRISTIQUES TECHNIQUES

### GÉNÉRALES

Alimentation	: CA 120 V ~, 60 Hz
Consommation	: 26 W
Température	
Fonctionnement	: 5°C à 40°C
Stockage	: -20°C à 60°C
Position de fonctionnement	: Uniquement horizontale
Dimensions (L x H x P)	: 426 x 94 x 341 mm
Poids	: 4,7 kg
Format	: Standard S-VHS/VHS NTSC
Durée maximale d'enregistrement	
SP	: 210 mn avec une cassette vidéo ST-210
EP	: 630 mn avec une cassette vidéo ST-210

### VIDÉO/AUDIO

Système de signal	: Signaux couleur NTSC et monochromes EIA, 525 lignes/60 trames
Système d'enregistrement/lecture	: Système à balayage hélicoïdal avec têtes DA-4 (double azimut)
Rapport signal sur bruit	: 45 dB
Résolution horizontale	: 240 lignes (VHS) 400 lignes (S-VHS)
Gamme de fréquence	
Audio normal	: 70 Hz à 10.000 Hz
Audio Hi-Fi	: 20 Hz à 20.000 Hz
Entrée/sortie	: Connecteurs RCA (IN x 2, OUT x 1) Connecteurs S-VIDEO (IN x 1, OUT x 1)

### SYNTONISATEUR

Système de syntonisation	: Syntonisateur à synthèse de fréquence
Canaux couverts	
VHF	: Canaux 2 à 13
UHF	: Canaux 14 à 69
CATV	: 113 canaux
Sortie RF	: Canal 3 ou 4 (commutable; pré-réglé sur le canal 3 avant expédition) 75 ohms, asymétrique

### MINUTERIE

Référence de l'horloge	: Par quartz
Capacité de programmation	: Minuterie sur 1 an/8 programmes
Durée de soutien mémoire	: 20 heures environ

### ACCESSOIRES

Accessoires fournis	: Câble RF (type F), Boîtier de télécommande à infrarouge, Pile "AA" x 2, Commande d'adaptateur de TV câblée, Câble S-VIDEO (4 broches) Câble audio/vidéo Câble mini fiche
---------------------	--

*Erreurs et omissions possibles. Les caractéristiques techniques sont pour le mode SP sauf indication contraire. Présentation et caractéristiques modifiables sans préavis.*



## Terminologie

Ce guide sert de référence rapide pour localiser des termes fréquemment utilisés et les noms d'affichage sur écran. La première page sur laquelle le terme apparaît est indiquée. La plupart des termes apparaissent plusieurs fois dans le manuel d'instructions.

**A**

Adaptateur de cassette .....	23
Adaptateur de TV câblée .....	16
AFC .....	15
Affichage sur écran .....	30
Ajouter un canal .....	15
Alignement automatique .....	27
Alignement manuel .....	27
Annuler un programme .....	44
Arrêt sur image .....	25

**B**

Bague SHUTTLE .....	25
Bande .....	13

**C**

Canal principal (PBS) .....	8
Caractéristiques techniques .....	62
Code A/B .....	57
Commande d'adaptateur de TV câblée .....	16
Commande de réglage de l'horloge .....	9
Contraste dynamique .....	28

**D**

Doublage audio .....	54
Durée de bande restante .....	38

**E**

Éliminer un canal .....	15
Entrée auxiliaire .....	46
Enregistrement .....	24
Enregistrement par minuterie sur écran .....	42
Enregistrement par minuterie VCR Plus+ .....	40

**H**

Heure d'été automatique .....	11
-------------------------------	----

**I**

Instant ReView .....	32
Introduction de cassette .....	23
ITR (Minuterie d'arrêt) .....	39

**L**

Languette de sécurité d'enregistrement .....	24
Lecture .....	23
Lecture accélérée inverse .....	26
Lecture au ralenti .....	25
Lecture au ralenti inverse .....	25
Lecture AV Compu Link .....	33
Lecture image par image .....	25
Lecture répétée .....	27

**M**

Mémoire de compteur .....	32
Mémoire de la fonction suivante .....	33
Menu principal .....	9
Minuterie automatique .....	45
Molette JOG .....	25
Moniteur audio .....	29
Montage .....	46
Montage par insertion .....	50

**P**

Programmation de la minuterie VCR Plus+ .....	40
Programmation sur écran de la minuterie .....	42

**R**

Raccordement à un téléviseur .....	6
Raccordement AV .....	6
Raccordement RF .....	6
Raccordement S-VIDEO .....	7
Recherche à vitesse variable .....	26
Recherche de saut .....	27
Recherche indexée .....	31
Réglage automatique des canaux .....	14
Réglage automatique de l'horloge .....	11
Réglage de code de télécommande multimarque .....	55
Réglage de fonction .....	29
Réglage de la vitesse d'enregistrement .....	24
Réglage des numéros guide .....	21
Réglage du syntonisateur .....	13
Réglage manuel de l'horloge .....	11
Réglage manuel des canaux .....	15
Réglage semi-automatique de l'horloge .....	10
Régler la marque de l'adaptateur de TV câblée .....	18
Régler le canal de sortie de l'adaptateur de TV câblée .....	17
Remise à zéro du compteur .....	32

**S**

SAP (Second Programme Audio) .....	36
Second audio .....	36
Sélection de la langue .....	12
Sélection de la zone horaire .....	10
Sélection du canal principal .....	10
Sommaire .....	5
Stabilisateur vidéo .....	28
Surimpression .....	30
S-VHS (Super VHS) .....	35

**T**

Tableau des numéros guide .....	22
---------------------------------	----

**V**

VCR Plus+ .....	20
Vérifier un programme .....	44

## VUE DE FACE

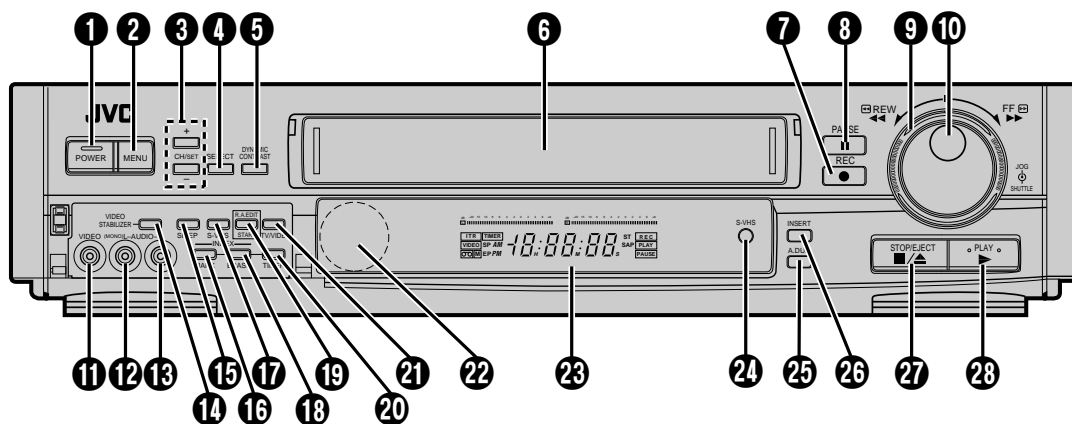

- 1 Touche de fonctionnement marche/arrêt (☞ p. 9)
- 2 Touche Menu (☞ p. 9)
- 3 Touches de canal [CH] +/- (☞ p. 24)
- 4 Touche SELECT (☞ p. 9)
- 5 Touche DYNAMIC CONTRAST (☞ p. 28)
- 6 Fenêtre de chargement de la cassette
- 7 Touche d'enregistrement (☞ p. 24)
- 8 Touche de pause (☞ p. 24)
- 9 Bague SHUTTLE (☞ p. 23)
- 10 Molette JOG (☞ p. 25)
- 11 Connecteur d'entrée vidéo (☞ p. 46)
- 12 Connecteur d'entrée audio mono (☞ p. 46)
- 13 Connecteur d'entrée audio [L] (☞ p. 46)
- 14 Connecteur d'entrée audio [R] (☞ p. 44)
- 15 Touche VIDEO STABILIZER (☞ p. 28)
- 16 Touche de vitesse d'enregistrement (SP/EP) (☞ p. 24)
- 17 Touche de marquage d'index INDEX MARK (☞ p. 31)
- 18 Touche S-VHS (☞ p. 35)
- 19 Touche d'effacement d'index INDEX ERASE (☞ p. 31)
- 20 Touche R.A. EDIT START (☞ p. 53)
- 21 Touche TIMER (☞ p. 41)
- 22 Touche TV/VIDEO (☞ p. 35)
- 23 Capteur de télécommande
- 24 Panneau d'affichage avant (☞ p. 65)
- 25 Indicateur S-VHS (☞ p. 35)
- 26 Touche de doublage audio (☞ p. 54)
- 27 Touche de montage par insertion (INSERT) (☞ p. 50)
- 28 Touche d'arrêt/éjection (☞ p. 23)
- 29 Touche de lecture (☞ p. 23)

## VUE DE DERRIÈRE

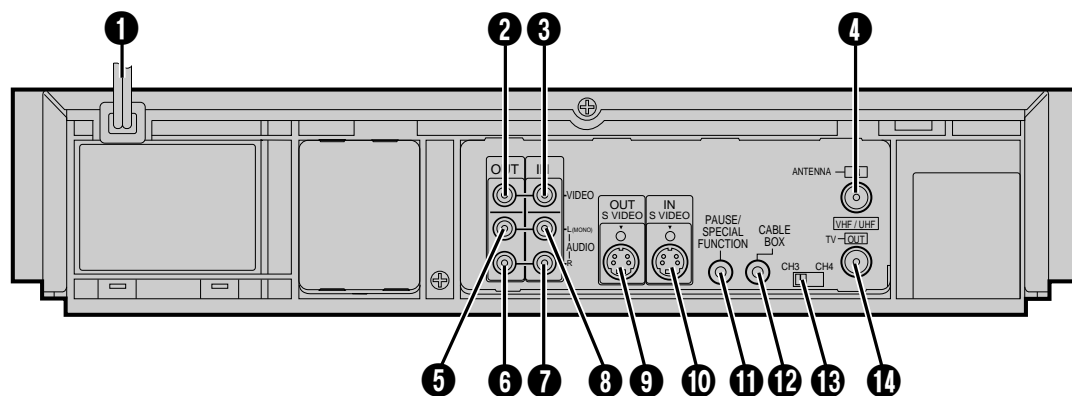

- 1 Cordon d'alimentation (☞ p. 6)
- 2 Connecteur de sortie vidéo (☞ p. 6)
- 3 Connecteur d'entrée vidéo (☞ p. 48)
- 4 Connecteur d'entrée d'antenne (☞ p. 6)
- 5 Connecteur de sortie audio [L] (☞ p. 6)
- 6 Connecteur de sortie audio [R] (☞ p. 6)
- 7 Connecteur d'entrée audio [R] (☞ p. 48)
- 8 Connecteur d'entrée audio [L] (☞ p. 48)
- 9 Connecteur de sortie S-Vidéo (☞ p. 7)
- 10 Connecteur d'entrée S-Vidéo (☞ p. 48)
- 11 Connecteur PAUSE/SPECIAL FUNCTION
  - Connecteur de PAUSE de télécommande (☞ p. 46)
  - Connecteur AV COMPU LINK (☞ p. 33)
  - Connecteur de montage par mémorisation de séquences (☞ p. 52)
- 12 Connecteur d'adaptateur de TV câblée (☞ p. 16)
- 13 Commutateur de canal 3/4 (☞ p. 6)
- 14 Connecteur de sortie TV (☞ p. 6)



## PANNEAU D’AFFICHAGE AVANT

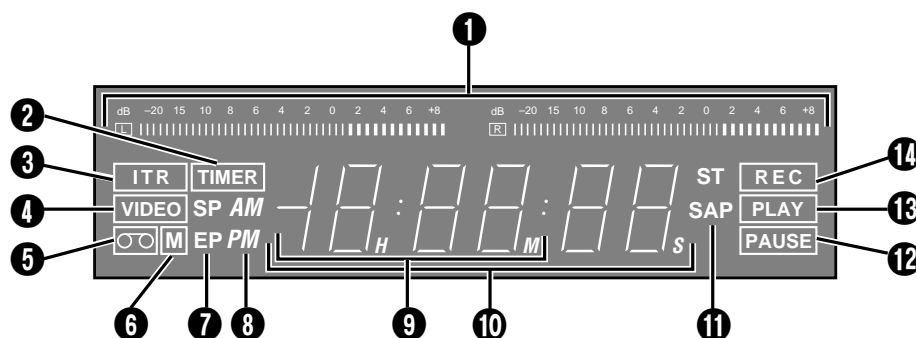

- ❶ Indicateur de niveau audio (☞ p. 37)
- ❷ Indicateur de mode de minuterie (☞ p. 41)
- ❸ Indicateur d’enregistrement par minuterie d’arrêt (☞ p. 39)
- ❹ Indicateur de mode vidéo (☞ p. 35)
- ❺ Marque de “cassette chargée”
- ❻ Marque de mémoire de compteur (☞ p. 32)
- ❼ Indicateurs de vitesse d’enregistrement (☞ p. 24)
- ❽ Indicateurs AM/PM (☞ p. 8)
- ❾ Affichage de l’horloge (☞ p. 8)
- ❿ Affichage du canal [“AU” pour mode AUX] (☞ p. 24)  
Affichage du compteur (☞ p. 23)
- ⓫ Indicateurs de son TV multi-canal (☞ p. 36)
- ⓬ Indicateur de mode de pause (☞ p. 24)
- ⓭ Indicateur de mode de lecture (☞ p. 23)
- ⓮ Indicateur de mode d’enregistrement (☞ p. 24)

## TÉLÉCOMMANDE (fournie)

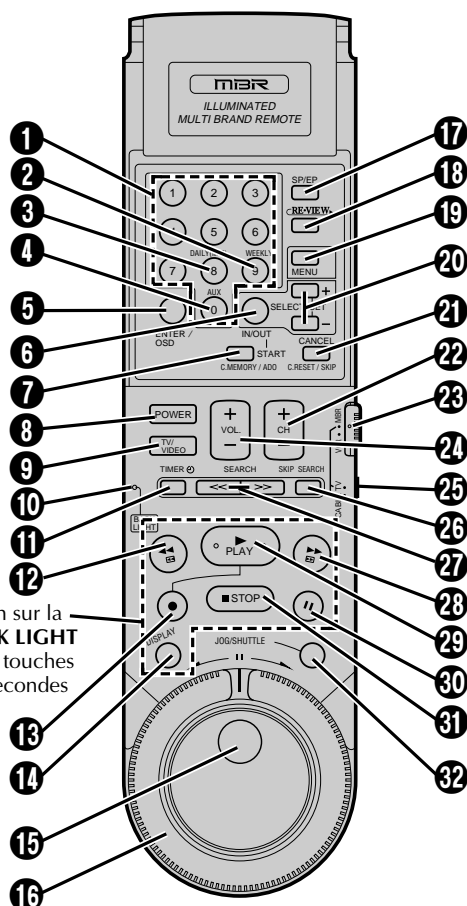

\* Une pression sur la touche **BACK LIGHT** illumine ces touches pendant 6 secondes environ.

\*\* Si, pour certaines raisons, la télécommande ne fonctionne pas correctement, retirer les piles, attendre un instant puis essayer de nouveau.

- ❶ Touches DIGIT (☞ p. 10)
- ❷ Touche d’enregistrement par minuterie WEEKLY (☞ p. 40)
- ❸ Touche d’enregistrement par minuterie DAILY (☞ p. 40)
- ❹ Touche de sélection de mode “AUX” (☞ p. 46)
- ❺ Touche ENTER (☞ p. 24)  
Touche d’affichage sur écran [OSD] (☞ p. 30)
- ❻ Touche SELECT (☞ p. 9)  
Touche IN/OUT (☞ p. 53)
- ❼ Touche de mémoire de compteur [C] MEMORY (☞ p. 32)  
Touche ADD (☞ p. 15)  
Touche START (☞ p. 53)
- ❽ Touche POWER ON/OFF (☞ p. 9)
- ❾ Touche TV/VIDEO (☞ p. 35)
- ❿ Touche BACK LIGHT\*
- ⓫ Touche TIMER (☞ p. 41)
- ⓬ Touche de rembobinage [REW] (☞ p. 23)
- ⓭ Touche d’enregistrement [REC] (☞ p. 24)
- ⓮ Touche DISPLAY (☞ p. 32)
- ⓯ Molette JOG (☞ p. 25)
- ⓰ Bague SHUTTLE (☞ p. 23)
- ⓱ Touche de vitesse d’enregistrement [SP/EP] (☞ p. 24)
- ⓲ Touche Instant ReView (☞ p. 32)
- ⓳ Touche MENU (☞ p. 9)
- ⓴ Touches SET +/- (☞ p. 9)
- ⓵ Touche CANCEL (☞ p. 44)  
Touche de remise à zéro du compteur [C.] RESET (☞ p. 32)  
Touche d’élimination de canaux SKIP (☞ p. 15)
- ⓶ Touches de canal [CH] +/- (☞ p. 24)
- ⓷ Commutateur MBR/VCR (☞ p. 55)
- ⓸ Touches de volume [VOL] +/- (☞ p. 55)
- ⓹ Commutateur TV/CABLE (☞ p. 55)
- ⓺ Touche SKIP SEARCH (☞ p. 27)
- ⓻ Touches SEARCH (☞ p. 25)
- ⓼ Touche d’avance rapide [FF] (☞ p. 23)
- ⓽ Touche PLAY (☞ p. 23)
- ⓾ Touche PAUSE (☞ p. 24)
- ⓿ Touche STOP (☞ p. 23)
- ⓿ Touche JOG/SHUTTLE (☞ p. 25)





**FR**

**HR-S7300U**

**JVC**  
VICTOR COMPANY OF JAPAN, LIMITED

COPYRIGHT © 1996 VICTOR COMPANY OF JAPAN, LTD.

U(C)  Printed in Japan  
0696HOV\*UN\*VP